

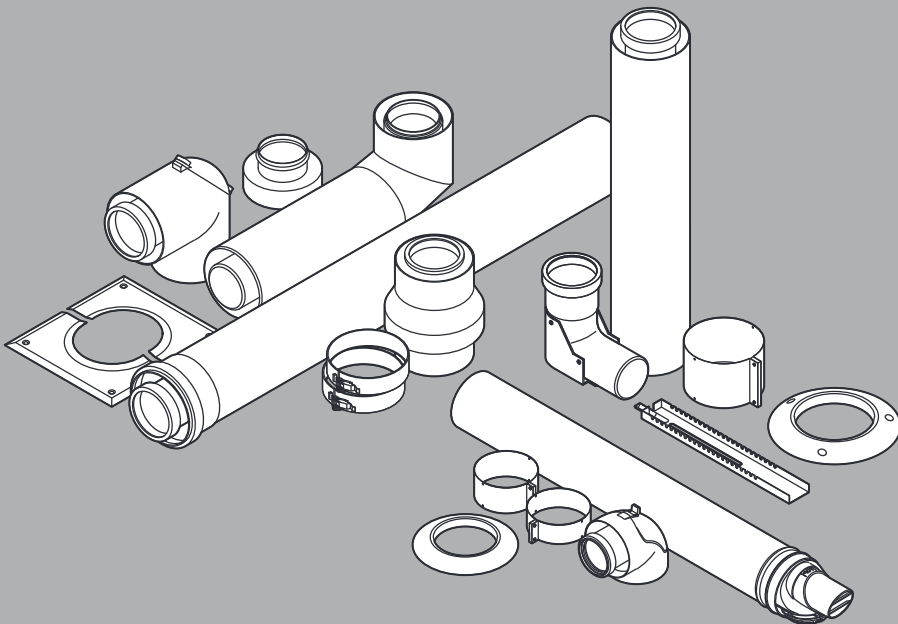

# Посібник з монтажу

Система підведення повітря та газовідводу

Puma Condens



## Зміст

<b>1</b>	<b>Безпека</b> .....	<b>3</b>	6.7	Монтаж проходу через стіну / дах .....	24
1.1	Пов'язані з діями застережні вказівки .....	3	6.8	Монтаж патрубку шахти .....	28
1.2	Використання за призначенням .....	3	6.9	Виконання з'єднання між виробом та підключенням притічного повітря/відпрацьованих газів .....	30
1.3	Загальні вказівки з безпеки .....	3	6.10	Підключення виробу .....	33
1.4	Сертифікація CE .....	5		<b>Предметний покажчик</b> .....	<b>36</b>
1.5	Приписи (директиви, закони, стандарти) .....	5			
<b>2</b>	<b>Вказівки до документації</b> .....	<b>6</b>			
2.1	Дотримання вимог спільно діючої документації .....	6			
2.2	Зберігання документації .....	6			
2.3	Сфера застосування посібника .....	6			
<b>3</b>	<b>Огляд системи</b> .....	<b>6</b>			
3.1	Умови системи .....	6			
3.2	Монтаж патрубка шахти до гнучкого димоходу $\varnothing$ 80 мм (поліпропілен).....	6			
3.3	Монтаж патрубка шахти в системі підведення повітря та відведення відпрацьованих газів .....	7			
3.4	Монтаж вертикального проходу через плоский та похилий дах .....	7			
3.5	Монтаж горизонтального проходу через стіну та дах .....	8			
3.6	Монтаж патрубка шахти до гнучкого димоходу $\varnothing$ 80 мм (поліпропілен) з розділеним підведенням повітря .....	8			
3.7	Монтаж патрубка шахти до димоходу для розрідження з розділеним підведенням повітря (просте та складне компонування).....	9			
3.8	Монтаж патрубка шахти до жорсткого димоходу $\varnothing$ 80 мм (експлуатація в залежному від подачі повітря з приміщення режимі) .....	9			
<b>4</b>	<b>Сертифіковані системи підведення повітря та газівідводу і вузли</b> .....	<b>10</b>			
4.1	Система підведення повітря та газівідводу $\varnothing$ 60/100 мм .....	10			
4.2	Система підведення повітря та газівідводу $\varnothing$ 80/125 мм .....	11			
4.3	Система підведення повітря та газівідводу $\varnothing$ 80/80 мм .....	12			
<b>5</b>	<b>Комплект поставки системи підведення повітря та газівідводу</b> .....	<b>14</b>			
5.1	Система підведення повітря та газівідводу $\varnothing$ 60/100 мм .....	14			
5.2	Система підведення повітря та газівідводу $\varnothing$ 80/125 мм .....	15			
5.3	Система підведення повітря та газівідводу $\varnothing$ 80/80 мм .....	15			
<b>6</b>	<b>Монтаж</b> .....	<b>15</b>			
6.1	Вказівки щодо системного монтажу .....	16			
6.2	Загальні умови для місця монтажу .....	16			
6.3	Відстань до деталей з горючих будівельних матеріалів .....	17			
6.4	Загальні роботи для монтажу димоходу у шахті.....	17			
6.5	Монтаж димоходу в шахті .....	18			
6.6	Монтаж шахтних насадок .....	21			

## 1 Безпека

### 1.1 Пов'язані з діями застережні вказівки

#### Класифікація застережних вказівок за типом дій

Застережні вказівки за типом дій класифіковані наступним чином: застережними знаками і сигнальними словами щодо ступеня можливої небезпеки, на яку вони вказують:

#### Застережні знаки та сигнальні слова



##### Небезпека!

безпосередня небезпека для життя або небезпека тяжкого травмування



##### Небезпека!

Небезпека для життя внаслідок ураження електричним струмом



##### Попередження!

небезпека легкого травмування



##### Обережно!

вірогідність матеріальних збитків або завдання шкоди навколишньому середовищу

### 1.2 Використання за призначенням

Описані тут системи підведення повітря та газовідводу виготовлені відповідно до сучасного рівня розвитку техніки та з урахуванням загальноновизнаних правил техніки безпеки. Однак, під час неналежного використання або використанні не за призначенням може виникнути небезпека для здоров'я та життя користувача або третіх осіб, а також небезпека завдання шкоди виробам та іншим матеріальним цінностям.

Зазначені в цьому посібнику системи підведення повітря та газовідводу дозволяється використовувати лише в поєднанні з типами виробів, вказаними в цьому посібнику.

Інше, ніж описане в цьому посібнику використання, або використання, що виходить за межі описаного, вважається використанням не за призначенням.

До використання за призначенням належить:

- дотримання посібників з експлуатації, встановлення та технічного обслуговування до всіх вузлів установки
- здійснення встановлення та монтажу згідно з допуском для приладу та системи
- дотримання всіх наведених в посібниках умов огляду та технічного обслуговування.

### 1.3 Загальні вказівки з безпеки

#### 1.3.1 Небезпека у випадку недостатньої кваліфікації спеціаліста

Наступні роботи дозволяється виконувати тільки спеціально навченому кваліфікованому спеціалістові

- Монтаж
- Демонтаж
- Встановлення
- Введення в експлуатацію
- Огляд та технічне обслуговування
- Ремонт
- Виведення з експлуатації
- ▶ Дійте з урахуванням сучасного технічного рівня.

#### 1.3.2 Небезпека для життя через витік відпрацьованих газів

Через неналежним чином змонтований димохід може відбуватись витік відпрацьованих газів.

- ▶ Перед введенням в експлуатацію виробу перевірте всю систему підведення повітря та газовідводу на надійність посадки та на герметичність.

Існує можливість пошкодження димоходу в результаті впливу непередбачених зовнішніх факторів.

- ▶ Під час проведення щорічного технічного обслуговування перевірте системи випуску відпрацьованих газів на предмет наступного:
  - зовнішні дефекти, поява ламкості матеріалів, пошкодження
  - надійність з'єднань труб та кріплень
- ▶ Переконайтесь, що всі отвори системи підведення повітря та газовідводу у будівлі, які можуть відкриватись, під час

## 1 Безпека

введення в експлуатацію та під час експлуатації постійно закриті.

Витік відпрацьованих газів може відбуватись через негерметичні труби та пошкоджені ущільнення. Змазки на мінеральній основі можуть пошкодити ущільнення.

- ▶ При встановленні системи випуску відпрацьованих газів використовуйте тільки труби димоходу з однакового матеріалу.
- ▶ Не встановлюйте пошкоджені труби.
- ▶ Перед монтажем зніміть задирки та фаски на трубах і приберіть стружку.
- ▶ У жодному разі не використовуйте для монтажу консистентне мастило на мінеральній основі.
- ▶ Для полегшення монтажу використовуйте тільки воду, стандартне рідке мило або будь-який засіб для полегшення ковзання.

Залишки будівельного розчину, стружка тощо в тракці відпрацьованих газів можуть перешкоджати відведенню відпрацьованих газів, у результаті чого можливий витік відпрацьованих газів.

- ▶ Після монтажу приберіть залишки будівельного розчину, стружку тощо з системи підведення повітря та газівідводу.

Не закріплені на стіні або стелі подовжувачі можуть прогинатись і роз'єднуватись в результаті теплового розширення.

- ▶ Закріпіть подовжувачі трубними хомутами до стіни або стелі. Відстань між двома трубними хомутами не повинна перевищувати довжини подовжувача.

Застійний конденсат може пошкодити ущільнення димоходу.

- ▶ Прокладайте горизонтальну трубу димоходу до виробу з нахилом.
  - Нахил відносно виробу:  $\geq 3^\circ$  (50 мм на 1 м довжини труби)

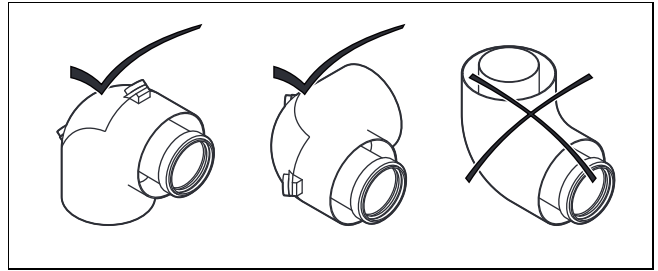

Неправильне монтажне положення призводить до витіку конденсату з-під кришки ревізійного отвору і може стати причиною корозійних пошкоджень.

- ▶ Встановлюйте ревізійне коліно згідно з малюнком.

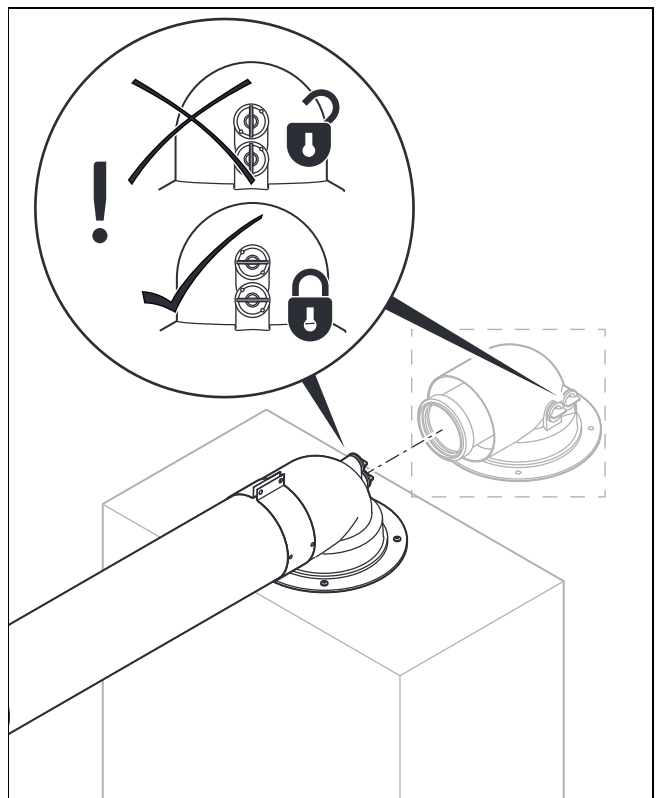

Відпрацьовані гази можуть виходити через не заповнені або не закриті отвори для вимірювання.

- ▶ Переконайтеся, що під час експлуатації отвори для вимірювання повністю закриті.

Гострі краї шахти можуть пошкодити гнучкий димохід.

- ▶ Проводьте димохід через шахту разом з помічником.
- ▶ Ніколи не намагайтесь протягувати гнучкий димохід через шахту без пристрою для полегшення монтажу.

### 1.3.3 Небезпека для життя внаслідок витоків відпрацьованих газів через розрідження

Під час роботи в режимі забору повітря із приміщення забороняється встановлювати виробу в приміщеннях, з яких здійснюється витяжка повітря вентиляторами (наприклад, вентиляційними установками, витяжними ковпаками, витяжними сушарками білизни). Ці пристрої створюють у приміщенні розрідження. В результаті розрідження відпрацьовані гази з устя можуть всмоктуватись через кільцеву щілину між димоходом та шахтою у приміщення встановлення або зі системи випуску відпрацьованих газів багаторазового використання непрацюючого теплогенератора у приміщенні встановлення. Експлуатація виробу в залежному від подачі повітря з приміщення режимі роботи допускається лише тоді, коли одночасна робота виробу та вентилятора неможлива або забезпечена оптимальна вентиляція приміщення.

- ▶ Вбудуйте взаємне блокування роботи вентилятора та виробу.

### 1.3.4 Небезпека пожежі та пошкодження електроніки через удар блискавки

- ▶ Якщо будівля оснащена системою захисту від блискавки, підключіть до неї систему підведення повітря та газівідводу.
- ▶ Якщо димохід (частини системи підведення повітря та газівідводу за межами будівлі) має конструктивні елементи з металу, підключіть димохід до системи вирівнювання потенціалів.

### 1.3.5 Небезпека травм через обледеніння

При проходженні через дах системи підведення повітря та газівідводу водяна пара, яка міститься у відпрацьованих газах, може осідати на даху або надбудовах даху у вигляді льоду.

- ▶ Замовник повинен потурбуватись, щоб ці утворення льоду не падали з даху.

### 1.3.6 Небезпека корозії через осадження сажі в димарях

Димарі, що використовувались раніше для відведення відпрацьованих газів від рідкопаливних або твердопаливних теплогене-

раторів, непридатні для підведення повітря для підтримки горіння. Хімічні відкладення в димарі можуть забруднювати повітря для підтримки горіння і викликати корозію у виробі.

- ▶ Переконайтесь, що у повітрі, яке підводиться для підтримки горіння, не міститься корозійно активних речовин.

## 1.4 Сертифікація CE

Відповідно до Директиви щодо газових приладів (ЄС) 2016/426, теплогенератори сертифіковано як газові прилади, устатковані відповідними системами випуску відпрацьованих газів. Цей посібник з монтажу є складовою частиною сертифікації, посилення на яку містяться у свідоцтві про випробування прототипу виробу. За умови дотримання положень із виконання, що містяться в цьому посібнику з монтажу, підтверджується придатність до використання позначених артикульними номерами Protherm елементів для підведення повітря та газівідводу. Якщо під час встановлення приладів не використовуються сертифіковані компанією Protherm елементи системи підведення повітря та газівідводу, сертифікат відповідності виробу вимогам CE втрачає свою чинність. Тому переконливо рекомендується встановлювати лише оригінальні елементи системи підведення повітря та газівідводу Protherm.

## 1.5 Приписи (директиви, закони, стандарти)

- ▶ Дотримуйтеся вимог внутрішньодержавних приписів, стандартів, директив, розпоряджень та законів.

## 2 Вказівки до документації

### 2 Вказівки до документації

#### 2.1 Дотримання вимог спільно діючої документації

- ▶ Обов'язково дотримуйтесь посібника зі встановлення встановленого теплогенератора.

#### 2.2 Зберігання документації

- ▶ Передавайте цей посібник та всю спільно діючу документацію наступному користувачу установки.

#### 2.3 Сфера застосування посібника

Цей посібник діє винятково для зазначеного у спільно діючій документації теплогенератора, надалі - "виріб". Таблиці у розділі стосуються групування, що наведено нижче.

Виріб	Артикульний номер	Група
Puma Condens 18/24 MKV-AS/1 (H-UA)	0010026148	1
Puma Condens 24/28 MKV-AS/1 (H-UA)	0010026149	2

## 3 Огляд системи

### 3.1 Умови системи

#### 3.1.1 Умови для довжини труб

Максимальна довжина труби у холодній ділянці (неопалювані приміщення та/або ззовні) становить 5 м.

Загальна довжина труб включає кількість зазначених у таблицях колін 87° для горизонтальної ділянки та опорних колін.

**Сфера застосування:** Система підведення повітря та газівідводу  $\varnothing$  60/100 мм

Максимальна довжина труби зменшується з додатковими вигинами наступним чином: кожне коліно 87° - на 1 м, кожне коліно 45° - на 0,5 м.

**Сфера застосування:** Система підведення повітря та газівідводу  $\varnothing$  80/125 мм

АБО Система підведення повітря та газівідводу  $\varnothing$  80/80 мм

Максимальна довжина труби зменшується з додатковими вигинами наступним чином: кожне коліно 87° - на 2,5 м, кожне коліно 45° - на 1 м, а кожен ревізійний трійник - на 2,5 м.

### 3.2 Монтаж патрубку шахти до гнучкого димоходу $\varnothing$ 80 мм (поліпропілен)

Сфера застосування:  $\varnothing$  80

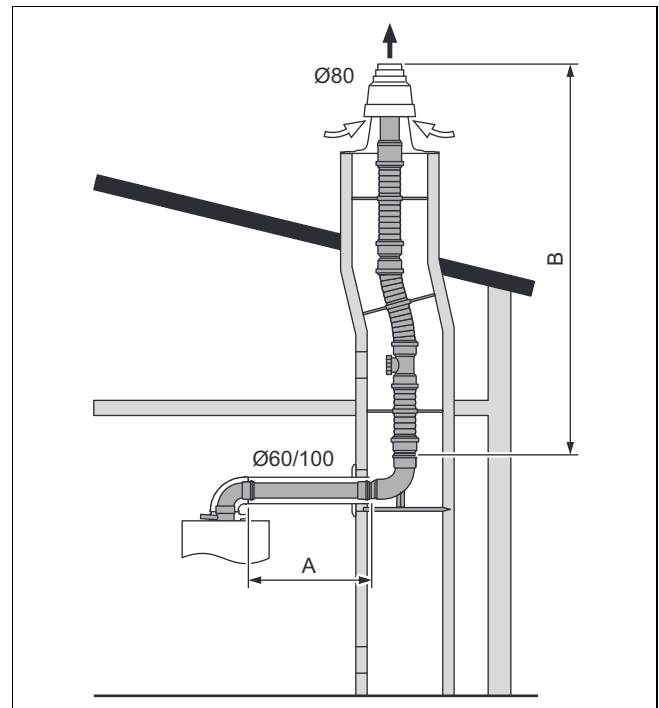

- ▶ Почніть монтаж системи з монтажу гнучкого димоходу ( $\rightarrow$  сторінка 18), враховуючи відповідні таблиці довжини труб.

**Сфера застосування:** Система підведення повітря та газівідводу  $\varnothing$  60/100 мм

Арт. № системи: 0020267925, 0020267926  
 Експлуатація в незалежному від подачі повітря з приміщення режимі  
 Кругла шахта: щонайменше 130 мм  
 Кутова шахта: принаймні 120 x 120 мм

Група	A <sub>max</sub> [m]	B <sub>max</sub> [m]	Кількість колін 87°
1	3	8	2
2	3	10	2

Арт. № системи: 0020267925, 0020267926  
 Експлуатація в незалежному від подачі повітря з приміщення режимі  
 Кругла шахта: щонайменше 150 мм  
 Кутова шахта: принаймні 130 x 130 мм

Група	A <sub>max</sub> [m]	B <sub>max</sub> [m]	Кількість колін 87°
1	3	12	2
2	3	15	2

Арт. № системи: 0020267925, 0020267926  
 Експлуатація в незалежному від подачі повітря з приміщення режимі  
 Кругла шахта: щонайменше 180 мм  
 Кутова шахта: принаймні 140 x 140 мм

Група	A <sub>max</sub> [m]	B <sub>max</sub> [m]	Кількість колін 87°
1	3	20	2
2	3	25	2

### 3.3 Монтаж патрубків у шахті в системі підведення повітря та відведення відпрацьованих газів

**Сфера застосування:** Система підведення повітря та газівідводу  $\varnothing$  60/100 мм

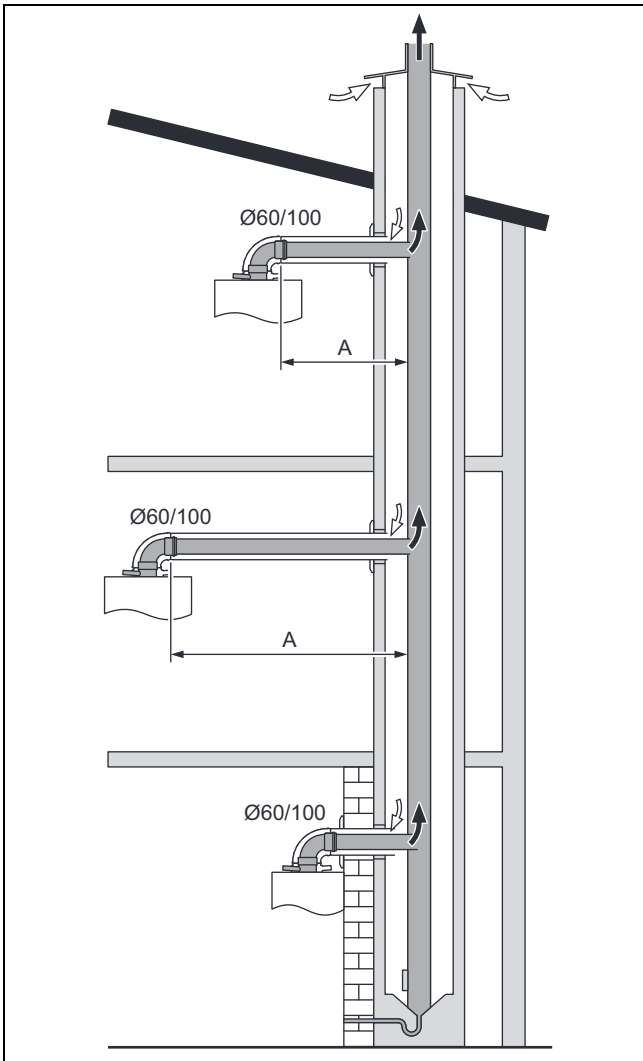

- З установкою такого типу підключайте опалювальний прилад лише до димарів з природною тягою.
  - ▽ Конденсат із системи димаря з обшивкою в кілька шарів не повинен стікати в опалювальний прилад.
- Перевірте параметри димаря і врахуйте при цьому допуски виробника димаря.
- Почніть монтаж системи з монтажу підключення до системи підведення повітря та відведення відпрацьованих газів (→ сторінка 28), враховуючи відповідні таблиці довжини труб.

<b>Арт. № системи: 0020267685</b>		
Група	$A_{\max}$ [m]	Кількість колін 87°
усі	3	3

### 3.4 Монтаж вертикального проходу через плоский та похилий дах

**Сфера застосування:** Система підведення повітря та газівідводу  $\varnothing$  60/100 мм

АБО Система підведення повітря та газівідводу  $\varnothing$  80/125 мм

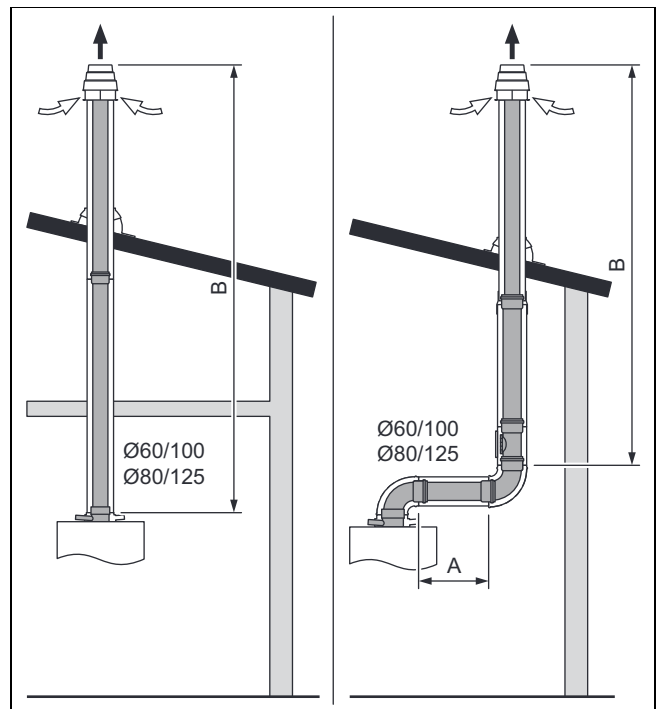

- Почніть монтаж системи з монтажу проходу через дах для похилого/плоского даху (→ сторінка 24), враховуючи відповідні таблиці довжини труб.

**Сфера застосування:** Система підведення повітря та газівідводу  $\varnothing$  60/100 мм

**Арт. № системи: 0020230604, 0020230605**  
 Експлуатація в незалежному від подачі повітря з приміщення режимі

Група	$(A+B)_{\max}$ [m]	Кількість колін 87°
усі	10	-

**Сфера застосування:** Система підведення повітря та газівідводу  $\varnothing$  80/125 мм

**Арт. № системи: 0020257016, 0020257017**  
 Експлуатація в незалежному від подачі повітря з приміщення режимі

Група	$(A+B)_{\max}$ [m]	Кількість колін 87°
1	16	-
2	20	-

### 3 Огляд системи

#### 3.5 Монтаж горизонтального проходу через стіну та дах

**Сфера застосування:** Система підведення повітря та газовідводу  
 ø 60/100 мм

АБО Система підведення повітря та газовідводу ø 80/125 мм

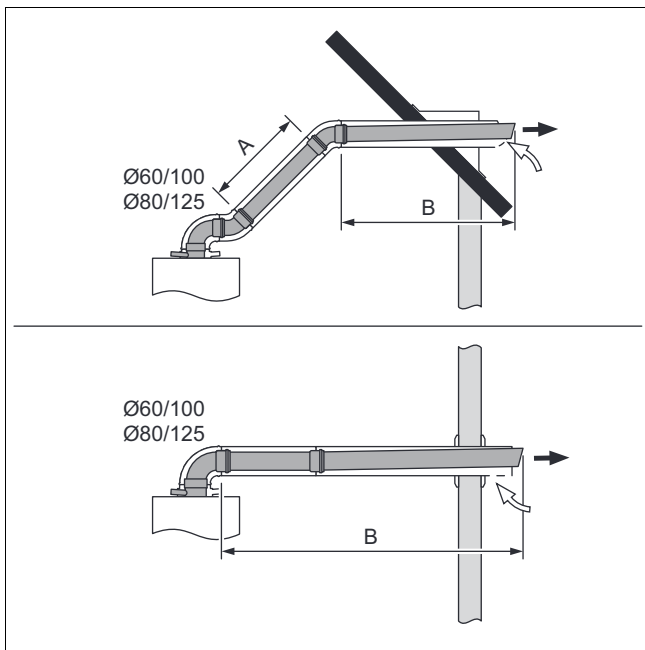

- ▶ Почніть монтаж системи з монтажу горизонтального проходу через стіну та дах (→ сторінка 25), враховуючи відповідні таблиці довжини труб.

**Сфера застосування:** Система підведення повітря та газовідводу  
 ø 60/100 мм

Арт. № системи: 0020219520, 0020219521, 0020219522, 0020219523, 0020219524, 0020219526, 0020219606, 0010031031, 0010031039, 0010031040, 0010031041, 0010031043, 0010031044

Експлуатація в незалежному від подачі повітря з приміщення режимі

Група	(A+B) <sub>max</sub> [m]	Кількість колін 87°
усі	9	1

Арт. № системи: 0020219520, 0020219521, 0020219522, 0020219523, 0020219524, 0010031031, 0010031039, 0010031041

Експлуатація в незалежному від подачі повітря з приміщення режимі

Група	(A+B) <sub>max</sub> [m]	Кількість колін 87°
усі	9	1

**Сфера застосування:** Система підведення повітря та газовідводу  
 ø 80/125 мм

Арт. № системи: 0020257018  
 Експлуатація в незалежному від подачі повітря з приміщення режимі

Група	(A+B) <sub>max</sub> [m]	Кількість колін 87°
1	16	1
2	20	1

#### 3.6 Монтаж патрубку шахти до гнучкого димоходу ø 80 мм (поліпропілен) з розділеним підведенням повітря

**Сфера застосування:** ø 80

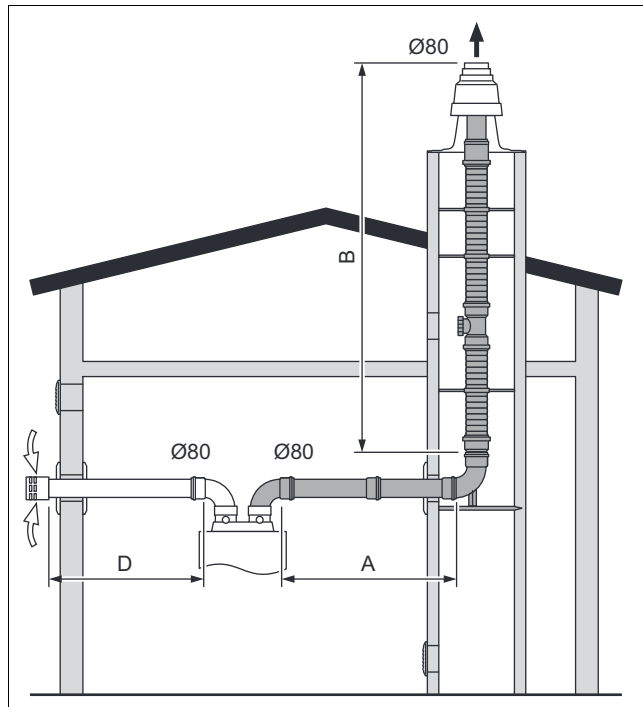

1. Почніть монтаж системи з монтажу гнучкого димоходу (→ сторінка 18), враховуючи відповідні таблиці довжини труб.

**Сфера застосування:** Система підведення повітря та газовідводу  
 ø 80/80 мм

Арт. № системи: 0020267687

Експлуатація в незалежному від подачі повітря з приміщення режимі

Кругла шахта: щонайменше 140 мм

Кутова шахта: принаймні 120 x 120 мм

Група	(A+B+D) <sub>max</sub> [m]	B <sub>max</sub> [m]	D <sub>max</sub> [m]	Кількість колін 87°
1	24	22	12	3
2	30	28	15	3

2. Змонтуйте підключення до жорсткого димоходу (поліпропілен). (→ сторінка 19)
3. Змонтуйте патрубок шахти/стіний патрубок для підведення повітря. (→ сторінка 20)



### 3.7 Монтаж патрубків шахти до димоходу для розрідження з розділеним підведенням повітря (просте та складне компонування)

Сфера застосування:  $\varnothing 80$

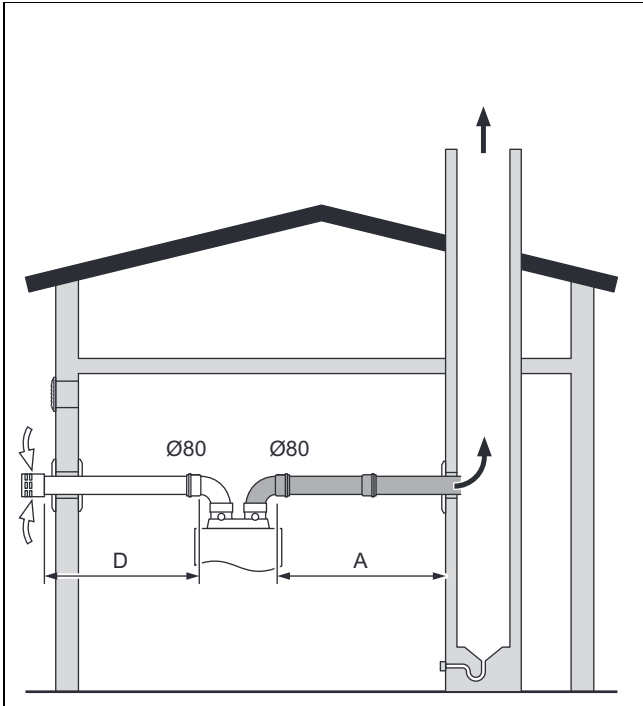

1. Почніть монтаж системи з монтажу патрубків шахти на димоході для розрідження (→ сторінка 29), враховуючи відповідні таблиці довжини труб.

Сфера застосування: Система підведення повітря та газівідводу  $\varnothing 80/80$  мм

Арт. № системи: 0020257029, 0020199426  
 Експлуатація в незалежному від подачі повітря з приміщення режимі  
 Кругла шахта: щонайменше 140 мм  
 Кутова шахта: принаймні 120 x 120 мм

Група	A <sub>max</sub> [m]	D <sub>max</sub> [m]	Кількість колін 87°
1	3	12	5
2	3	15	5

2. Змонтуйте патрубків шахти/стінний патрубків для підведення повітря. (→ сторінка 20)
3. Змонтуйте горизонтальний димохід, і, за наявності, повітропровід. (→ сторінка 19)

### 3.8 Монтаж патрубків шахти до жорсткого димоходу $\varnothing 80$ мм (експлуатація в залежному від подачі повітря з приміщення режимі)

Сфера застосування:  $\varnothing 80$

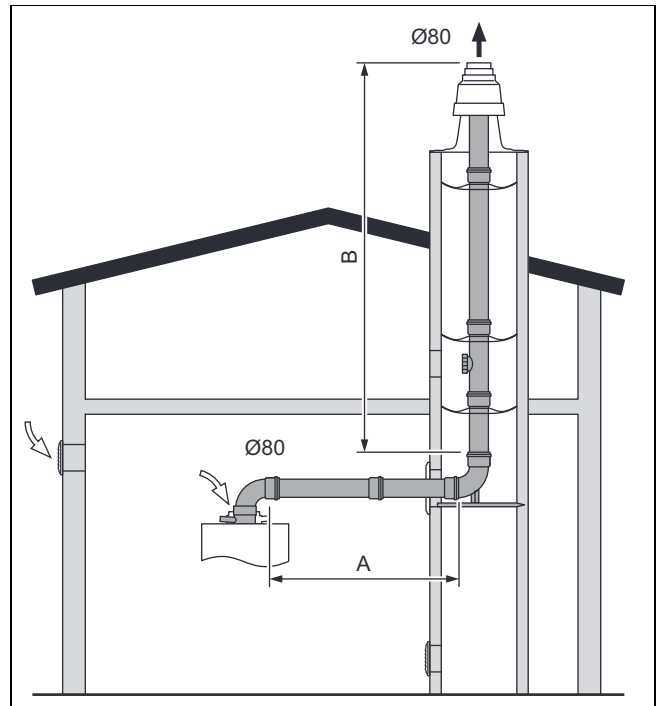

1. Почніть монтаж системи з монтажу жорсткого димоходу (→ сторінка 18), враховуючи відповідні таблиці довжини труб.

Арт. № системи: 0020267687

Експлуатація в залежному від подачі повітря з приміщення режимі

Група	A <sub>max</sub> [m]	B <sub>max</sub> [m]	Кількість колін 87°
1	3	20	2
2	3	25	2

2. Змонтуйте підключення до жорсткого димоходу (поліпропілен). (→ сторінка 19)

## 4 Сертифіковані системи підведення повітря та газовідводу і вузли

### 4 Сертифіковані системи підведення повітря та газовідводу і вузли

У наступній таблиці наводяться допущені в ході сертифікації системи підведення повітря та газовідводу та їхні сертифіковані вузли.

Наступні таблиці у цьому розділі стосуються групування, що наведено нижче.

У вашій країні наявні не всі системи підведення повітря та газовідводу та їхні вузли.

#### 4.1 Система підведення повітря та газовідводу $\varnothing$ 60/100 мм

**Сфера застосування:** Система підведення повітря та газовідводу  $\varnothing$  60/100 мм

##### 4.1.1 Огляд системи

Системна група	Арт. №	Система підведення повітря та газовідводу
A	0020230604	Вертикальний прохід через дах (чорний, RAL 9005)
	0020230605	Вертикальний прохід через дах (червоний, RAL 8023)
B	0010031031	Горизонтальний прохід через стіну та дах - з коліном
	0020219606	Горизонтальний прохід через стіну та дах - з коліном з ревізійним отвором
	0020219520	Горизонтальний прохід через стіну та дах - без коліна
	0020219521 <sup>1</sup> 0010031039	Горизонтальний прохід через стіну та дах - з 4 отворами для вимірювання
	0020219522 <sup>1</sup> 0010031040	Горизонтальний прохід через стіну та дах - телескопічний, з 4 отворами для вимірювання
	0020219523 <sup>1</sup> 0010031041	Горизонтальний прохід через стіну та дах - 0,82 м - з 2 отворами для вимірювання
	0020219524 <sup>1</sup> 0010031043	Горизонтальний прохід через стіну та дах - 0,76 м - телескопічний, з 2 отворами для вимірювання
C	0020267925	Патрубок шахти концентричної форми для підключення до гнучкого димоходу $\varnothing$ 80
D	0020267685	Патрубок шахти концентричної форми в системах підведення повітря та відведення відпрацьованих газів Патрубок шахти концентричної форми для підключення до димоходу для розрідження
E	0020267926	Патрубок шахти концентричної форми для підключення до гнучкого димоходу $\varnothing$ 80
1. Лише для опалювальних приладів з верхньою накривною пластиною з більш ніж 8 кріпильними отворами		

##### 4.1.2 Вузли

	Арт. №	A	B	C	D	E
Система концентричної форми (поліпропілен) $\varnothing$ 60/100 мм						
Приєднувальний фітинг для системи підведення повітря та газовідводу	0020257015	X		X	X	
Приєднувальний фітинг для системи підведення повітря та газовідводу	0010031029	X	X	X	X	X
Подовжувач (поліпропілен) - концентричної форми - 0,5 м	0020257007	X	X	X	X	X
Подовжувач (поліпропілен) - концентричної форми - 1,0 м	0020257008	X	X	X	X	X
Подовжувач (поліпропілен) - концентричної форми - 2,0 м	0020257445	X	X	X	X	X
Коліно (поліпропілен) - концентричної форми (2 шт.), 45°	0020257010	X	X	X	X	X
Коліно (поліпропілен), концентричної форми 87°	0020257009	X	X	X	X	X
Коліно (поліпропілен), концентричної форми 23°	0020242079	X	X	X	X	X
Коліно (поліпропілен), концентричної форми 15°	0020257014	X	X	X	X	X
Ревізійний отвір (PP) - 0,25 м	0020257013	X	X	X	X	X
Розділювальний пристрій (поліпропілен)	0020267684	X	X	X	X	X
Коліно (поліпропілен) - концентричної форми 87° (поліпропілен) з ревізійним отвором (для експлуатації в незалежному від подачі повітря з приміщення режимі)	0020257011	X	X	X	X	X

# Сертифіковані системи підведення повітря та газівідводу і вузли 4

	Арт. №	A	B	C	D	E
Кришка ревізійного отвору з забірним отвором повітря (для експлуатації в залежному від подачі повітря з приміщення режимі в поєднанні з 0020257011)	0020257012			X		
Телескопічний подовжувач (поліпропілен) - 0,5 м - 0,8 м	0020267683	X	X	X	X	X
Трубний хомут 140 мм (5 шт.) - $\varnothing$ 100 мм	0020199406	X	X	X	X	X
Трубний хомут 200 мм (5 шт.) - $\varnothing$ 100 мм	0020267923	X	X	X	X	X
Димохід системи (поліпропілен), гнучкий $\varnothing$ 80 мм						
Комплект 1: базові елементи для гнучкого димоходу (поліпропілен)	0020267914			X		X
Шахтна насадка	0020267915			X		X
Комплект 2: елемент для очищення (поліпропілен) (триїник) для гнучкого димоходу	0020267916			X		X
Комплект 3: з'єднувальний елемент (поліпропілен), для гнучкого димоходу - 0,13 м	0020267917			X		X
Комплект 4: пристрій для полегшення монтажу для гнучкого димоходу	0020267918			X		X
Комплект 5: гнучкий димохід 15 м (поліпропілен) і 7 розпірок	0020267919			X		X
Розпірка для гнучкого димоходу (7 шт.)	0020267922			X		X
Шахтна насадка (нержавіюча сталь) - $\varnothing$ 80 мм	0020268891			X		X
Кінцева труба (нержавіюча сталь) - 1,0 м - $\varnothing$ 80 мм	0020267688			X		X
Загальні для системи елементи системи відведення відпрацьованих газів						
Голландська черепиця для похилого даху (чорний)	0020199439	X				
Голландська черепиця для похилого даху (червоний)	0020199440	X				
Манжета для плаского даху	0020199443	X				
Універсальна черепиця, похилий дах (чорний)	0020199442	X				
Універсальна черепиця, похилий дах (червоний)	0020199441	X				
Універсальна черепиця, похилий дах (мідний/чорний)	0020258676	X				
Універсальна черепиця, похилий дах (мідний/червоний)	0020258677	X				
Універсальна черепиця, похилий дах (мідний/чорний) 35°-55°	0020258678	X				
Універсальна черепиця, похилий дах (мідний/червоний) 35°-55°	0020258679	X				

## 4.2 Система підведення повітря та газівідводу $\varnothing$ 80/125 мм

**Сфера застосування:** Система підведення повітря та газівідводу  $\varnothing$  80/125 мм

### 4.2.1 Огляд системи

Системна група	Арт. №	Система підведення повітря та газівідводу
A	0020257016	Вертикальний прохід через дах (чорний, RAL 9005)
	0020257017	Вертикальний прохід через дах (червоний, RAL 8023)
B	0020257018	Горизонтальний прохід через стіну та дах

## 4 Сертифіковані системи підведення повітря та газівідводу і вузли

### 4.2.2 Вузли

	Арт. №	A	B
Система концентричної форми (поліпропілен) $\varnothing$ 80/125 мм			
Приєднувальний фітинг для системи підведення повітря та газівідводу	0020276091 0010031033	X	X
Подовжувач (поліпропілен) - концентричної форми - 0,5 м	0020257019	X	X
Подовжувач (поліпропілен) - концентричної форми - 1,0 м	0020257020	X	X
Подовжувач (поліпропілен) - концентричної форми - 2,0 м	0020257021	X	X
Коліно (поліпропілен) (2 шт.) - концентричної форми - 45°	0020257024	X	X
Коліно (поліпропілен), концентричної форми - 87°	0020257023	X	X
Ревізійний отвір (PP) - 0,25 м	0020267686	X	X
Розділювальний пристрій (поліпропілен)	0020257022	X	X
Коліно (поліпропілен), з ревізійним отвором, концентричної форми - 87° (для експлуатації в незалежному від подачі повітря з приміщення режимі)	0020214161	X	X
Трубний хомут (5 шт.) - $\varnothing$ 125 мм	0020199418	X	X
Загальні для системи елементи системи відведення відпрацьованих газів			
Голландська черепиця для похилого даху (чорний)	0020199439	X	
Голландська черепиця для похилого даху (червоний)	0020199440	X	
Манжета для плаского даху	0020199443	X	
Універсальна черепиця, похилий дах (чорний)	0020199442	X	
Універсальна черепиця, похилий дах (червоний)	0020199441	X	
Універсальна черепиця, похилий дах (мідний/чорний)	0020258676	X	
Універсальна черепиця, похилий дах (мідний/червоний)	0020258677	X	
Універсальна черепиця, похилий дах (мідний/чорний) 35°-55°	0020258678	X	
Універсальна черепиця, похилий дах (мідний/червоний) 35°-55°	0020258679	X	

### 4.3 Система підведення повітря та газівідводу $\varnothing$ 80/80 мм

**Сфера застосування:** Система підведення повітря та газівідводу  $\varnothing$  80/80 мм

#### 4.3.1 Огляд системи

Системна група	Арт. №	Система підведення повітря та газівідводу
A	0020267687	Опорне коліно з опорною шиною для встановлення в шахті
B	0020257029+ 0020199426	Підключення патрубку шахти до димоходу для розрідження

#### 4.3.2 Вузли

Вузли	Арт. №	A	B
Димохід системи (поліпропілен) - жорсткий - $\varnothing$ 80 мм			
Приєднувальний фітинг для системи підведення повітря та газівідводу	0010024098 0020276092	X	X
Подовжувач, димохід (PP) - 0,5 м	0020257026	X	X
Подовжувач, димохід (PP) - 1,0 м	0020257027	X	X
Подовжувач, димохід (PP) - 2,0 м	0020257028	X	X
Подовжувач, димохід (поліпропілен), з ревізійним отвором - 0,25 м	0020267904	X	X
Коліно, димохід (поліпропілен) - 15°	0020267689	X	X
Коліно, димохід (поліпропілен) - 30°	0020267690	X	X
Коліно, димохід (поліпропілен) - 45°	0020257030	X	X
Коліно, димохід (поліпропілен) - 87°	0020257029	X	X
Розпірка (7 шт.)	0020199434	X	

## Сертифіковані системи підведення повітря та газовідводу і вузли 4

Вузли	Арт. №	А	В
Ревізійний трійник (поліпропілен) - 87°	0020267691	X	X
Стінна накладка	0020199433	X	X
Трубний хомут (5 шт.)	0020199436	X	X
Димохід системи (поліпропілен), гнучкий $\varnothing$ 80 мм			
Комплект 1: базові елементи для гнучкого димоходу (поліпропілен)	0020267914	X	
Шахтна насадка (поліпропілен)	0020267915	X	
Комплект 2: елемент для очищення (поліпропілен) (трійник) для гнучкого димоходу	0020267916	X	
Комплект 3: з'єднувальний елемент (поліпропілен), для гнучкого димоходу - 0,13 м	0020267917	X	
Комплект 4: пристрій для полегшення монтажу для гнучкого димоходу	0020267918	X	
Комплект 5: гнучкий димохід 15 м (поліпропілен) і 7 розпірок	0020267919	X	
Розпірка для гнучкого димоходу (7 шт.)	0020267922	X	
Шахтна насадка (нержавіюча сталь) - $\varnothing$ 80 мм	0020268891	X	
Кінцева труба (нержавіюча сталь) - 1,0 м - $\varnothing$ 80 мм	0020267688	X	

## 5 Комплект поставки системи підведення повітря та газовідводу

### 5 Комплект поставки системи підведення повітря та газовідводу

#### 5.1 Система підведення повітря та газовідводу $\varnothing 60/100$ мм

**Сфера застосування:** Система підведення повітря та газовідводу  $\varnothing 60/100$  мм

##### 5.1.1 Комплект поставки

0020230604 і 0020230605

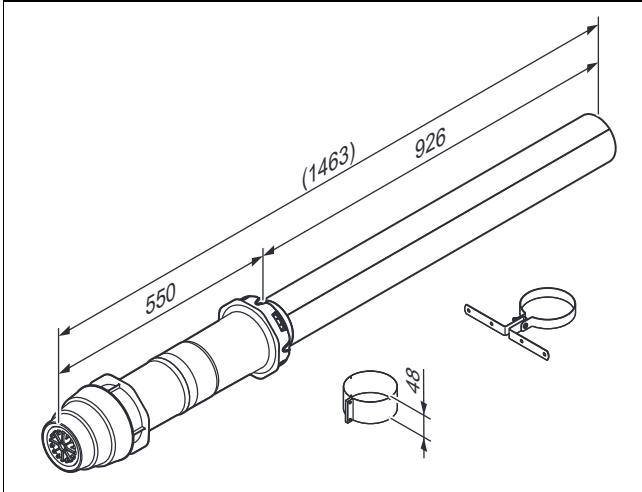

0020219520, 0020219521, 0020219522,  
0020219523, 0020219524, 0020219526,  
0020219606, 0010031031, 0010031039,  
0010031040, 0010031041, 0010031043,  
0010031044

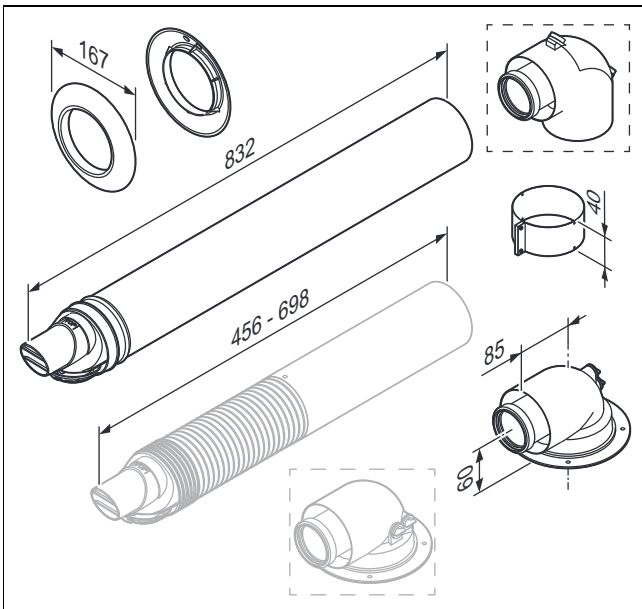

0020267925

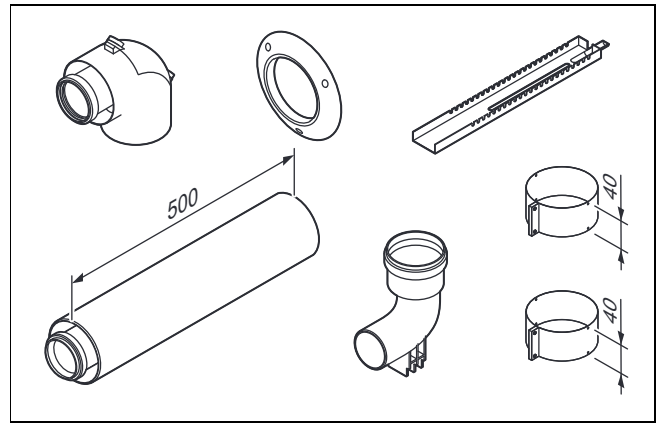

0020267926

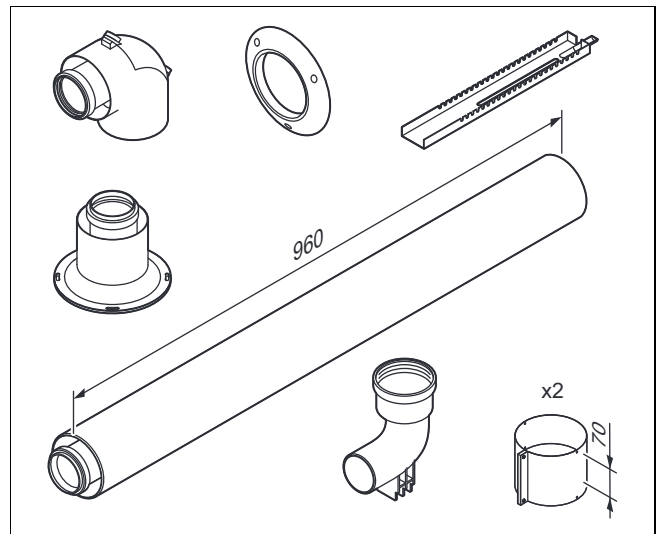

0020267685

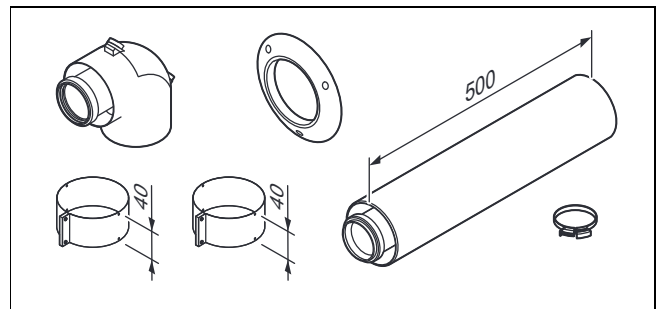

## 5.2 Система підведення повітря та газівідводу Ø 80/125 мм

Сфера застосування: Система підведення повітря та газівідводу  
Ø 80/125 мм

### 5.2.1 Комплект поставки

0020257016 і 0020257017

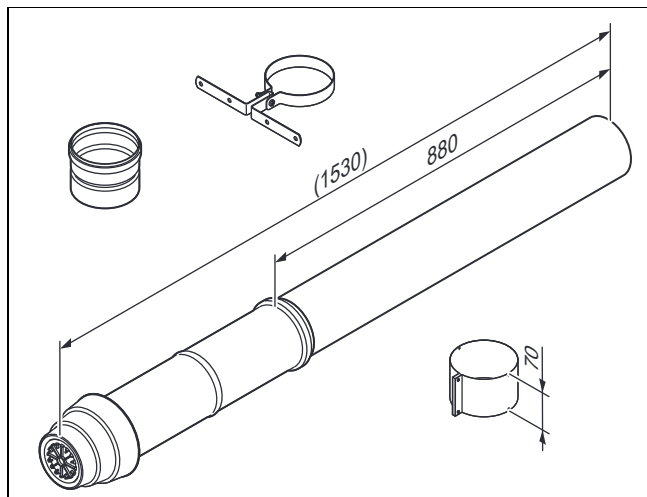

0020257018

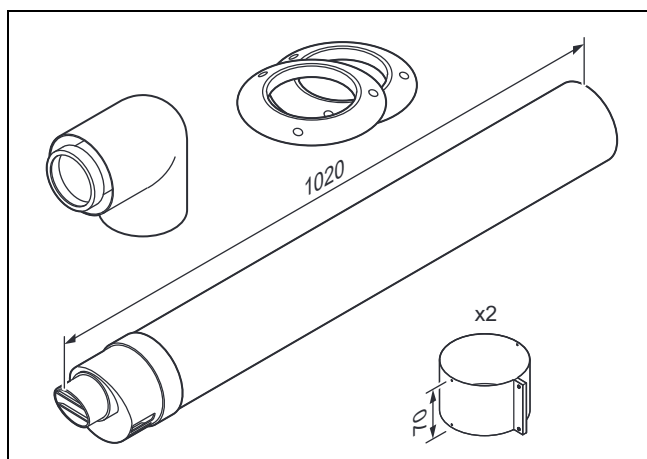

## 5.3 Система підведення повітря та газівідводу Ø 80/80 мм

Сфера застосування: Система підведення повітря та газівідводу  
Ø 80/80 мм

### 5.3.1 Комплект поставки

0020267687

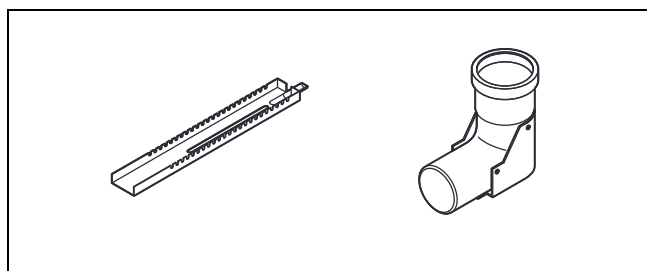

0020257029+0020199426

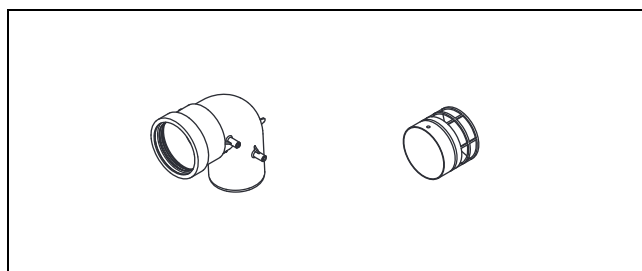

## 6 Монтаж



### Обережно!

#### Небезпека збою в роботі виробу через недостатню подачу свіжого повітря!

При експлуатації в залежному від подачі повітря з приміщення режимі необхідно забезпечити достатнє підведення свіжого повітря.

- Зробіть отвір безпосередньо 150 см<sup>2</sup> назовні або виконайте подачу повітря для підтримки горіння через повітряну мережу приміщення з достатньою продуктивністю.
- Тримайте отвори для приточного повітря вільними, інакше не гарантується справна робота виробу.



### Обережно!

#### Небезпека матеріальних збитків внаслідок низьких температур!

При температурах нижче 0°C та в неопалюваних приміщеннях гнучкість димоходу зменшується.

- Піднімайте димохід на дах з обережністю.
- Перед монтажем перевірте деталі на наявність пошкоджень.



### Обережно!

#### Небезпека матеріальних збитків внаслідок неправильного монтажу!

Через неправильне стикування труб можливе пошкодження ущільнень.

- Стикуйте труби, вставляючи їх одну в другу завжди з повертанням.

## 6 Монтаж

### 6.1 Вказівки щодо системного монтажу

Монтаж системи підведення повітря та газовідводу складається з монтажу димоходу у шахті, шахтної насадки, підключення шахти та підключення виробу.

У розділі "Монтаж димоходу в шахті" зазначені всі подальші роботи.

### 6.2 Загальні умови для місця монтажу

#### 6.2.1 Технічні характеристики систем підведення повітря та відведення відпрацьованих газів виробника для конденсаційних виробів

Технічні властивості	Опис
Термостійкість	Розрахована на максимальну температуру відпрацьованих газів виробу.
Герметичність	Розрахована на виріб, що працює в приміщенні або на відкритому просторі.
Стойкість до конденсату	Для газоподібного та рідкого палива
Корозійна стійкість	Розрахована на спалювання газоподібного та рідкого палива в конденсаційному приладі
Відстань до горючих будівельних матеріалів	– Повітропровід і димохід концентричної форми: не потрібно дотримуватися відстані – Димохід не концентричної форми: 5 см
Місце монтажу	Згідно з інструкціями зі встановлення
Пожежні характеристики	Нормально займисті (згідно з EN 13501-1, клас E)
Час опору вогню	відсутній: Зовнішні труби концентричних систем підведення повітря та газовідводу концентричної форми з негорючого матеріалу. Потрібний час опору вогню досягається за рахунок шахти всередині будівлі.

#### 6.2.2 Вимоги до шахти для системи підведення повітря та газовідводу

Система підведення повітря та газовідводу виробника не має вогнестійких властивостей (при напрямку впливу ззовні назовні).

При проведенні системи підведення повітря та газовідводу через конструктивні елементи будівлі, що не мають вогнестійких властивостей, потрібен монтаж шахти. Шахта повинна забезпечувати вогнестійкість (при напрямку впливу ззовні назовні) конструктивних елементів будівлі, через які проходить система випуску відпрацьованих газів. Необхідна вогнестійкість повинна відповідати вимогам класифікації (бар'єрні властивості та теплоізоляція) та будівельно-технічним вимогам.

Як правило, наявний димар, що використовувався для газовідводу, відповідає цим вимогам і може використовуватись у якості шахти для системи підведення повітря та газовідводу.

Газова герметичність шахти повинна відповідати класу випробувального тиску N2 згідно з EN 1443.

Як правило, наявний димар, що використовувався для газовідводу, відповідає цим вимогам і може використовуватись у якості шахти для системи підведення повітря.

Якщо шахта використовується для підведення повітря для підтримки горіння, її конструкція, особливо - ізоляція, повинна виключати можливість випадання вологи на зовнішній стіні шахти, викликане охолодженням шахти холодним повітрям для підтримки горіння, що надходить ззовні.

Як правило, наявний димар, що використовувався для газовідводу, відповідає цим вимогам і може використовуватись без додаткової теплоізоляції у якості шахти для системи підведення повітря.

#### 6.2.3 Прокладання системи підведення повітря та газовідводу

- ▶ Забезпечте, щоб система підведення повітря та газовідводу прокладалася по можливості короткою та прямою.
- ▶ Не розташовуйте кілька колін або ревізійних елементів безпосередньо один за одним.
- ▶ Не прокладайте систему підведення повітря та газовідводу у одній шахті з трубопроводами питної води.
- ▶ Забезпечте, щоб тракт відпрацьованих газів по всій довжині можна було перевірити і почистити при потребі.
- ▶ Забезпечте, щоб систему підведення повітря та газовідводу можна було демонтувати з невеликими витратами (не потрібно дорогих добувальних робіт у житловій зоні, досить зняти закріплені гвинтами обшивки).

#### 6.2.4 Монтаж устя системи випуску відпрацьованих газів

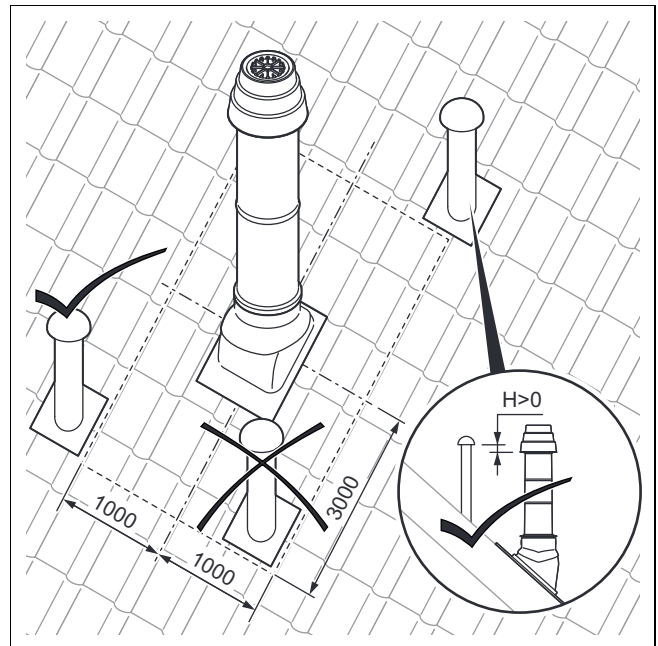

З витяжних каналів виходить дуже вологе відпрацьоване повітря. Воно може конденсуватись у трубі подачі повітря і призвести до пошкоджень виробу.



- ▶ Дотримуйтеся мінімальних відстаней для експлуатації в незалежному від подачі повітря з приміщення режимі відповідно до малюнку.
- ▶ Розташуйте устя системи випуску відпрацьованих газів таким чином, щоб забезпечувався належний розподіл відпрацьованих газів та унеможлиблювалось їх зворотне проникнення в будівлю через отвори (вікна, приточні отвори повітря та балкони).

### 6.2.5 Утилізація конденсату

- ▶ При утилізації конденсату в загальну каналізаційну мережу дотримуйтеся місцевих приписів.
- ▶ Для стічної труби конденсату використовуйте лише трубопроводи зі стійкого до корозії матеріалу.

### 6.3 Відстань до деталей з горючих будівельних матеріалів

Для окремо підключених виробів дотримання відстані від системи підведення повітря та газовідводу концентричної форми або відповідних подовжувачів до деталей з горючих будівельних матеріалів не вимагається.

### 6.4 Загальні роботи для монтажу димоходу у шахті

#### 6.4.1 Монтаж опорної шини та опорного коліна

1. Визначте місце встановлення.

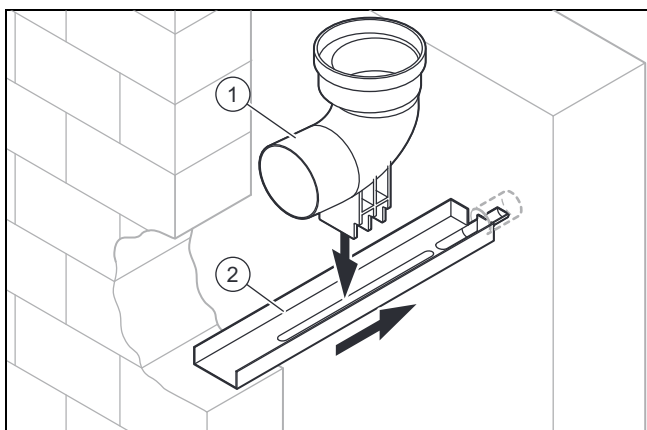

2. Зробіть прохід достатнього розміру у бічній стінці шахти.
3. Просвердліть 1 отвір в протилежній бічній стінці шахти.
4. Вкоротіть за необхідності опорну шину (2).
5. Закріпіть опорне коліно (1) на опорній шині таким чином, щоб після монтажу труба димоходу розташовувалась по центру шахти.
6. Встановіть опорну шину з опорним коліном в шахту.

#### 6.4.2 Кріплення пристрою для полегшення монтажу

Сфера застосування:  $\varnothing$  80

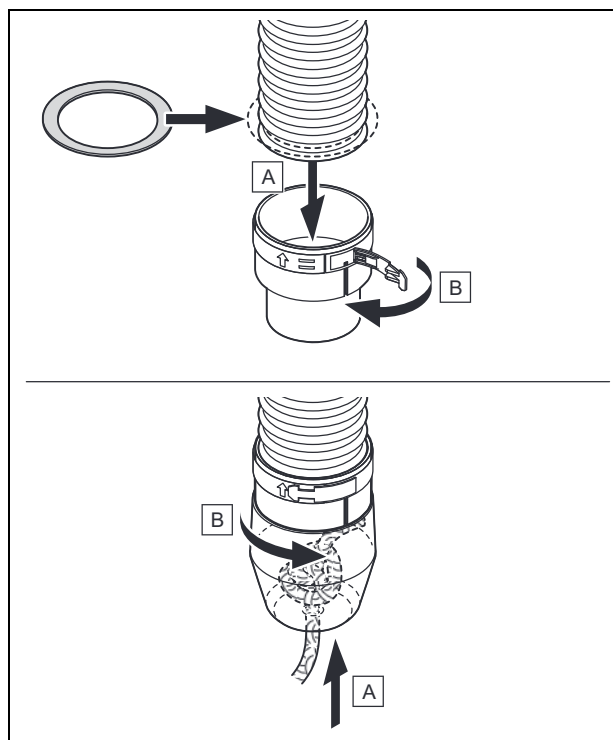

- ▶ Змонтуйте ущільнення в нижній не пошкодженій канавці димоходу.
- ▶ Змонтуйте пристрій для полегшення монтажу, як показано на малюнку.

#### 6.4.3 Встановлення з'єднувальних елементів та / або елементів для очищення



#### Вказівка

Гнучкий димохід може складатися з кількох деталей, поєднаних з'єднувальними елементами / елементами для очищення.

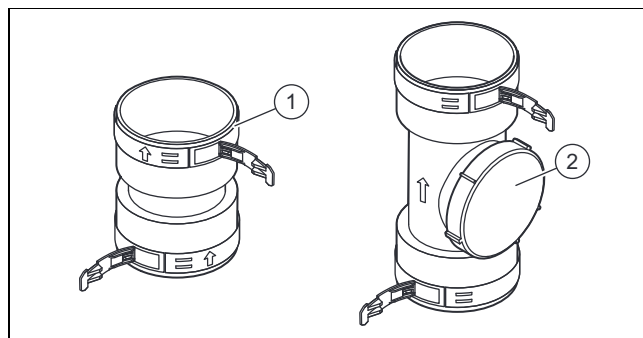

#### Небезпека!

#### Небезпека отруєння через потрапляння відпрацьованих газів!

Застійний конденсат може пошкодити ущільнення.

- ▶ Дотримуйтеся правильного напрямку монтажу елементів для очищення та

## 6 Монтаж

з'єднувальних елементів (мітка), щоб запобігти пошкодженню ущільнень застійним конденсатом.

1. Вкоротіть димохід пилкою або ножицями по канавці до потрібної довжини.
2. Змонтуйте ущільнення у найнижчій або найвищій непошкодженій канавці димоходу.
3. Вставте кінець димоходу до упору у з'єднувальний елемент(1) або елемент для очищення(2).
4. Зафіксуйте заціпки з'єднувальних елементів або елементів для очищення.

### 6.5 Монтаж димоходу в шахті

#### 6.5.1 Змонтуйте жорсткий димохід

Сфера застосування:  $\varnothing$  80

1. Змонтуйте опорну шину та опорне коліно. (→ сторінка 17)

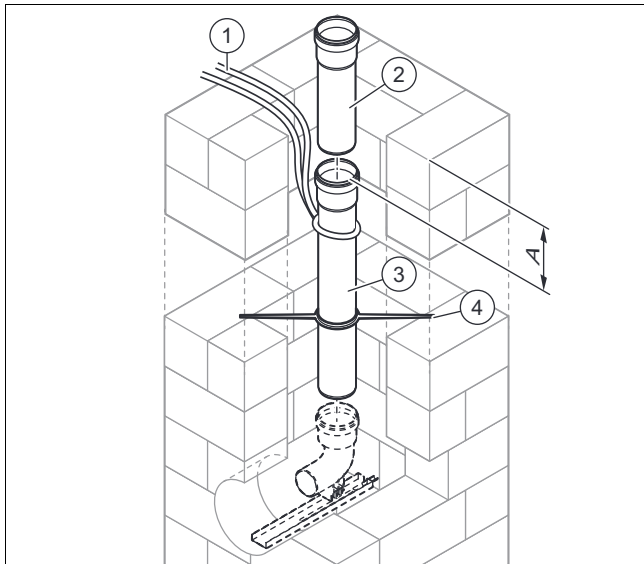

2. Опустіть першу трубу димоходу (3) за допомогою стропи (1) настільки донизу, щоб можна було надягнути наступну трубу димоходу.
3. Надіньте з інтервалом не більше 5 м по одній розпірці (4) на кожен трубу димоходу. Не встановлюйте розпірок, якщо шахта має діаметр від 113 мм до 120 мм або довжину сторони від 100 мм до 110 мм.
4. При встановленні ревізійного отвору в жорсткий димохід встановіть додатково до ревізійного отвору та за ним по одній розпірці.
5. Продовжуйте стикувати труби димоходу (сторона муфти спрямована вгору) до того часу, поки найнижча труба не вийде в опорне коліно й положення найвищої труби (2) не дозволить змонтувати шахтну насадку.

**Умова:** Найвища труба димоходу, нержавіюча сталь

- Відстань (A):  $\geq 400$  мм

**Умова:** Найвища труба димоходу, поліпропілен

- Відстань (A):  $\geq 100$  мм

6. Заберіть стропу з шахти.

7. Змонтуйте шахтну насадку з пластмаси (→ сторінка 22) або шахтну насадку з нержавіючої сталі (→ сторінка 24) для жорсткого димоходу.
8. Змонтуйте підключення патрубку шахти для експлуатації в залежному від подачі повітря з приміщення режимі (→ сторінка 28) або підключення патрубку шахти для експлуатації в незалежному від подачі повітря з приміщення режимі (→ сторінка 28).
9. Приєднайте виріб до системи підведення повітря та газівідводу. (→ сторінка 34)

#### 6.5.2 Монтаж гнучкого димоходу

Сфера застосування:  $\varnothing$  80

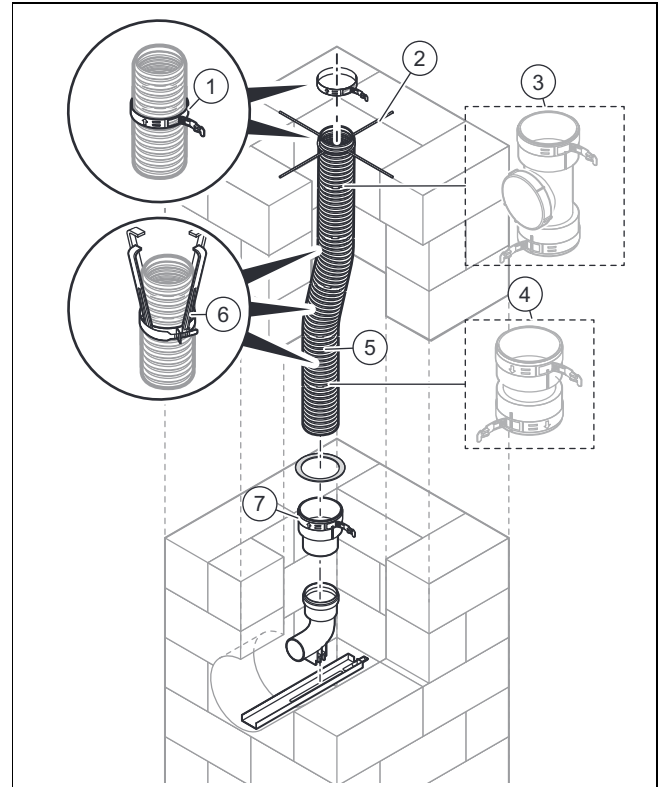

1. Змонтуйте опорну шину та опорне коліно. (→ сторінка 17)
2. Визначте загальну довжину гнучкого димоходу (5) від устя шахти до опорного коліна і зніміть при цьому при потребі наявні елементи для очищення по загальній довжині.
3. Спочатку лише орієнтовно визначте загальну довжину з урахуванням запасу надійності на зміщення.

**Умова:** Для прямої шахти

- Додатково:  $\geq 500$  мм

**Умова:** Для шахти зі зміщенням

- Додатково:  $\geq 700$  мм

4. Змонтуйте за необхідності спочатку з'єднувальні елементи (4) та елементи для очищення (3). (→ сторінка 17)
5. Вкоротіть гнучкий димохід пилкою або ножицями по канавці до потрібної довжини лише тоді, коли закріпите димохід в усті шахти.
6. Закріпіть пристрій для полегшення монтажу. (→ сторінка 17)

7. Змонтуйте на гнучкому димоході розпірку (6) на відстані не більше 2 м.
8. Вставте гнучкий димохід згори в шахту по центру, стропкою пристрою для полегшення монтажу вперед. Одночасно витягніть димохід за допомогою стропи пристрою для полегшення монтажу з приміщення встановлення виробу через шахту.



### Вказівка

Цей етап роботи слід завжди виконувати удвох.

9. Після повного введення гнучкого димоходу в шахту демонтуйте пристрій для полегшення монтажу.
10. Вставте вставний елемент (7) на нижньому кінці димоходу в опорне коліно.
11. Насуньте монтажну хрестовину (2) через димохід на бічну стінку шахти.
12. Насуньте приєднувальне кільце (1) на димохід.
13. Зафіксуйте приєднувальне кільце заціпками над монтажною хрестовиною.
  - ◀ Димохід висить у монтажній хрестовині.
14. Змонтуйте шахтну насадку.
15. Змонтуйте шахтну насадку гнучкого димоходу (→ сторінка 23).
16. Змонтуйте підключення патрубків шахти для експлуатації в залежному від подачі повітря з приміщення режимі (→ сторінка 28) або підключення патрубків шахти для експлуатації в незалежному від подачі повітря з приміщення режимі (→ сторінка 28).
17. Приєднайте виріб до системи підведення повітря та газівідводу. (→ сторінка 34)

### 6.5.3 Монтаж підключення до жорсткого димоходу $\varnothing$ 80 (поліпропілен)

- ▶ Витримуйте відстань від газівідводу до деталей з горючих будівельних матеріалів.
  - Мінімальна відстань: 50 мм
- ▶ Прокладайте димохід всередині будівель тільки в приміщеннях, що мають постійну вентиляцію ззовні.
  - Площа поперечного перерізу отвору в світлі:  $\geq 150 \text{ см}^2$
  - Якщо неможливо забезпечити достатню вентиляцію приміщень, оберіть систему підведення повітря та газівідводу концентричної форми.
- ▶ Якщо шахта не використовується для підведення повітря для підтримки горіння, то необхідно забезпечити тильну вентиляцію димоходу по всій його довжині та по всій його окружності. Для цього потрібно встановити в шахті вентиляційний отвір.
  - Площа поперечного перерізу вентиляційного отвору:  $\geq 150 \text{ см}^2$
- ▶ Прокладайте горизонтальну трубу димоходу до виробу з нахилом.

- Нахил відносно виробу:  $\geq 3^\circ$  (50 мм на 1 м довжини труби)
- ▶ Прокладайте горизонтальну трубу подачі повітря з нахилом назовні.
  - Нахил труби подачі повітря назовні:  $\geq 2^\circ$  (30 мм на 1 м довжини труби)

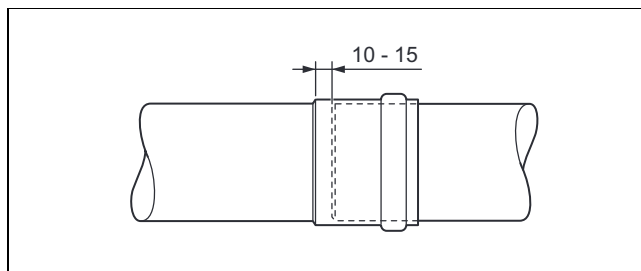

- ▶ Не вставляйте труби між виробом та вертикальною частиною димоходу до упору одна в одну.

### 6.5.3.1 Монтаж горизонтального димоходу та повітропроводу

1. Змонтуйте подовжувачі, починаючи від шахти або зовнішньої стіни в напрямку до виробу.
2. За потреби вкоротіть подовжувачі за допомогою пилки.

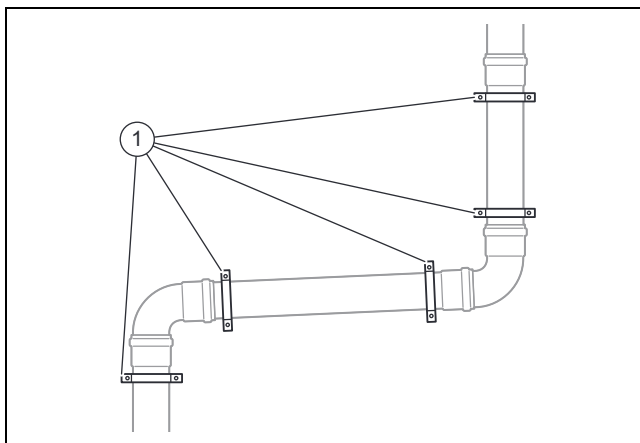

3. Змонтуйте попереду та після кожного коліна додатковий хомут (1) на подовжувач поруч із муфтою.
4. Вставте наприкінці коліна або ревізійні трійники повітропроводу та димоходу у відповідні патрубки виробу.

## 6 Монтаж

### 6.5.3.2 Монтаж патрубків стінного патрубку для підведення повітря (експлуатація в незалежному від подачі повітря з приміщення режимі)

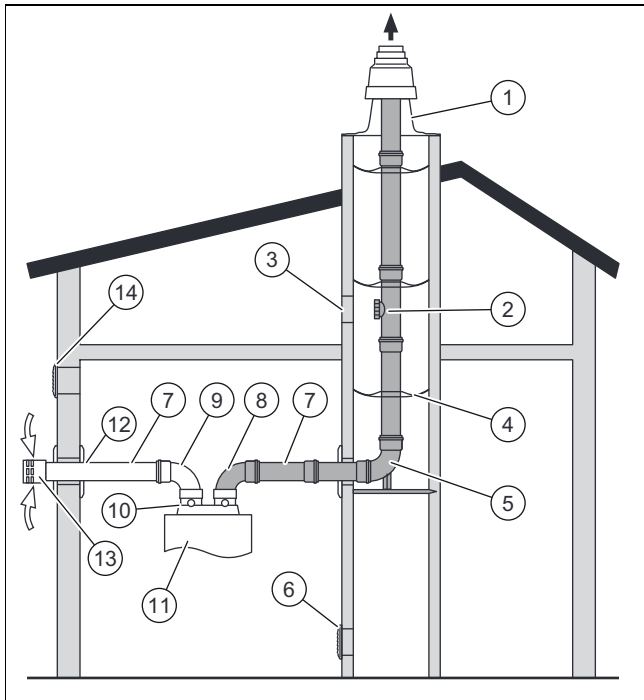

- |   |                                 |    |                                       |
|---|---------------------------------|----|---------------------------------------|
| 1 | Шахтна насадка                  | 8  | Коліно 87° або ревізійний трійник 87° |
| 2 | Подовжувач з ревізійним отвором | 9  | Коліно 45°                            |
| 3 | Ревізійний отвір шахти          | 10 | Приєднувальний патрубков виробу       |
| 4 | Розпірка                        | 11 | Виріб                                 |
| 5 | Опорне коліно з опорною шиною   | 12 | Труба подачі повітря                  |
| 6 | Вентиляційний отвір в шахті     | 13 | Вітрозахисний щиток                   |
| 7 | Прямі подовжувачі               | 14 | Вентиляція приміщення                 |

1. Визначте місце встановлення.
2. Зробіть прохід достатнього розміру з зовнішньої стіни.

**Умова:** Підведення повітря для підтримки горіння через зовнішню стіну

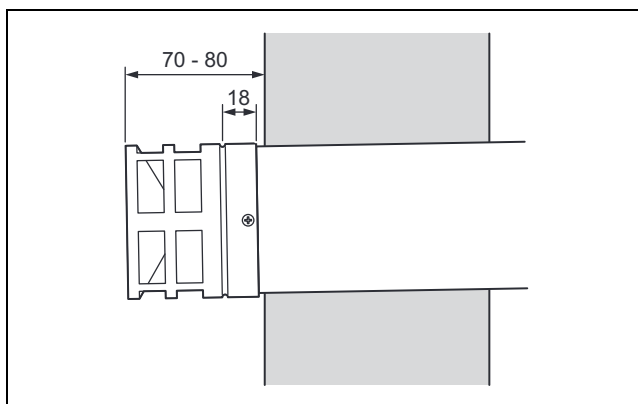

- ▶ Зніміть муфту труби подачі повітря, на якій монтується вітрозахисний щиток (13).
- ▶ Зсуньте вітрозахисний щиток приблизно на 20 мм на трубу подачі повітря (12).
- ▶ Зафіксуйте вітрозахисний щиток гвинтом із комплекту поставки.

3. Закріпіть трубу подачі повітря зсередини та ззовні зовнішньої стіни або на шахті будівельним розчином і дайте йому затвердіти.
4. Змонтуйте зсередини та ззовні зовнішньої стіни або на шахті по одній накладці.
5. Змонтуйте горизонтальний димохід, і, за наявності, повітропровід. (→ сторінка 19)

### 6.5.3.3 Підключення патрубків шахти до гнучкого димоходу $\varnothing 80$ (поліпропілен) (експлуатація в залежному від подачі повітря з приміщення режимі)

Сфера застосування:  $\varnothing 80$

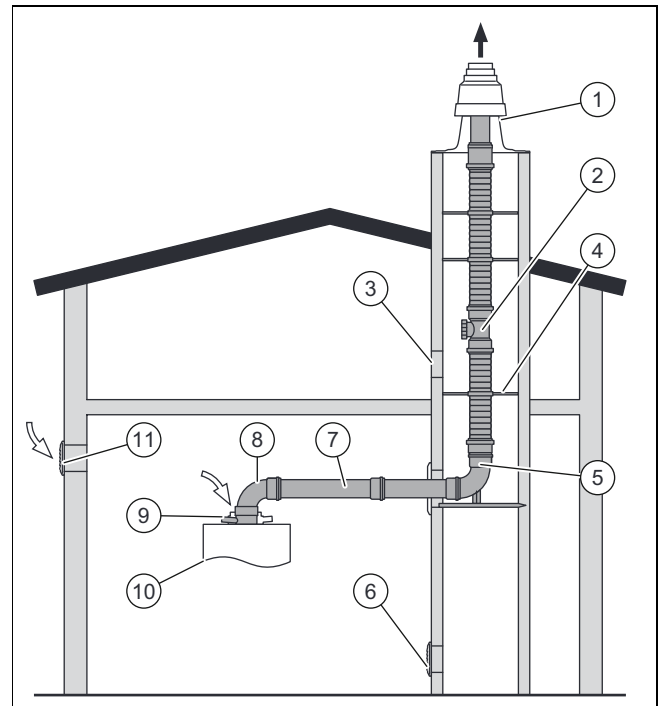

- |   |                                 |    |                                 |
|---|---------------------------------|----|---------------------------------|
| 1 | Шахтна насадка                  | 7  | Прямі подовжувачі               |
| 2 | Подовжувач з ревізійним отвором | 8  | Коліно 87°                      |
| 3 | Ревізійний отвір шахти          | 9  | Приєднувальний патрубков виробу |
| 4 | Розпірка                        | 10 | Виріб                           |
| 5 | Опорне коліно з опорною шиною   | 11 | Вентиляція приміщення           |
| 6 | Вентиляційний отвір в шахті     |    |                                 |

1. Замініть за необхідності патрубков підключення приладу до системи підведення повітря та газовідводу (див. посібник до виробу).
2. Змонтуйте гнучкий димохід  $\varnothing 80$ . (→ сторінка 18)
3. Надіньте трубу димоходу на опорне коліно.
4. Закріпіть трубу димоходу будівельним розчином і дайте йому затвердіти.
5. Змонтуйте горизонтальний димохід. (→ сторінка 19)
6. Встановіть виріб згідно з описом у посібнику зі встановлення виробу.
7. Замініть приєднувальний фітинг до системи підведення повітря та газовідводу (див. посібник до виробу).
8. З'єднайте ревізійне коліно за допомогою приєднувального фітинга для системи підведення повітря та газовідводу.

9. З'єднайте ревізійне коліно з подовжувачем димоходу.

## 6.6 Монтаж шахтних насадок



### Обережно!

#### Ризик пошкодження через теплове розширення жорсткого димоходу!

Внаслідок термічного розширення жорсткого димоходу ковпак може періодично підніматись до 200 мм.

- Переконайтесь у наявності достатнього вільного простору над кришкою.



### Обережно!

#### Ризик пошкодження через теплове розширення жорсткого димоходу!

При охолодженні жорсткий димохід може скорочуватись.

- Не встановлюйте дощовий ковпак безпосередньо на напрямляючі планки. Передбачте приблизно 20 мм вільного ходу донизу.

### 6.6.1 Монтаж насадки на сусідній димар

Якщо устя вентиляційно-витяжної системи межує з сусідньою системою випуску відпрацьованих газів, високі температури димних/відпрацьованих газів, частки бруду та сажі можуть пошкодити виріб та шахтні насадки.

- Монтуйте шахтну насадку і при потребі підвищуйте сусідню систему випуску відпрацьованих газів насадкою.

#### 6.6.1.1 Монтаж насадки на сусідні системи випуску відпрацьованих газів, не стійкі до сажі

**Умова:** Можлива насадка на сусідню систему випуску відпрацьованих газів, Шахтна насадка, поліпропілен

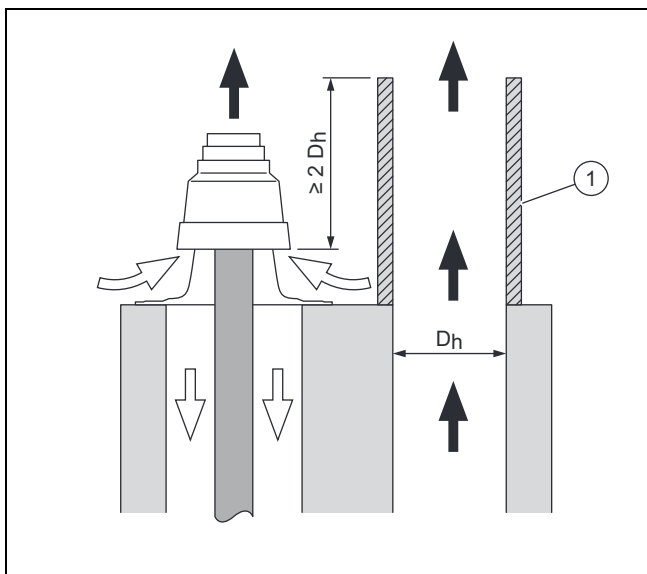

- Врахуйте висоту насадки (1), як показано на малюнку.

**Умова:** Не можлива насадка на сусідню систему випуску відпрацьованих газів, Шахтна насадка, поліпропілен

- Монтуйте систему підведення повітря та газівідводу для експлуатації в залежному від подачі повітря з приміщення режимі.

#### 6.6.1.2 Монтаж насадки на сусідні системи випуску відпрацьованих газів, стійкі до сажі

- Врахуйте загальну товщину стіни шахти та сусідньої системи випуску відпрацьованих газів.
  - Товщина стіни:  $\geq 115$  мм

**Умова:** Можлива насадка на сусідню систему випуску відпрацьованих газів, Шахтна насадка, поліпропілен

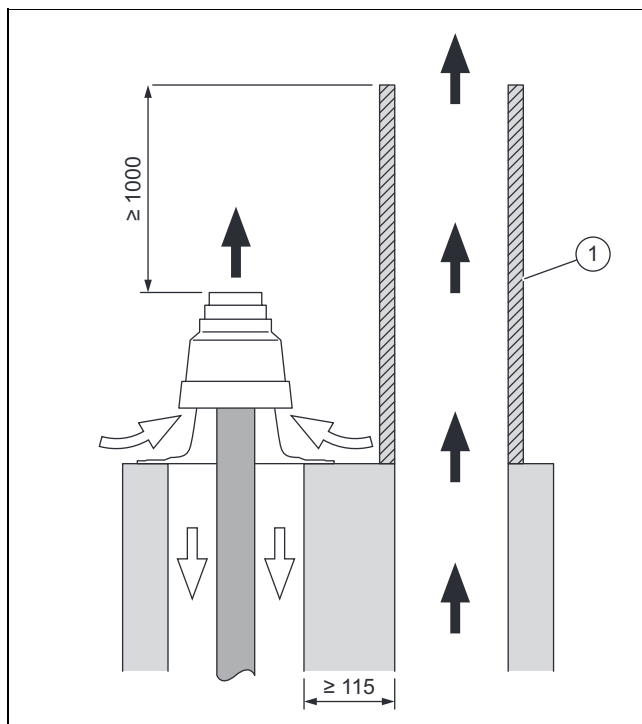

- Врахуйте висоту насадки (1), як показано на малюнку.

## 6 Монтаж

**Умова:** Можлива насадка на сусідню систему випуску відпрацьованих газів, Шахтна насадка і найвища труба димоходу з нержавіючої сталі

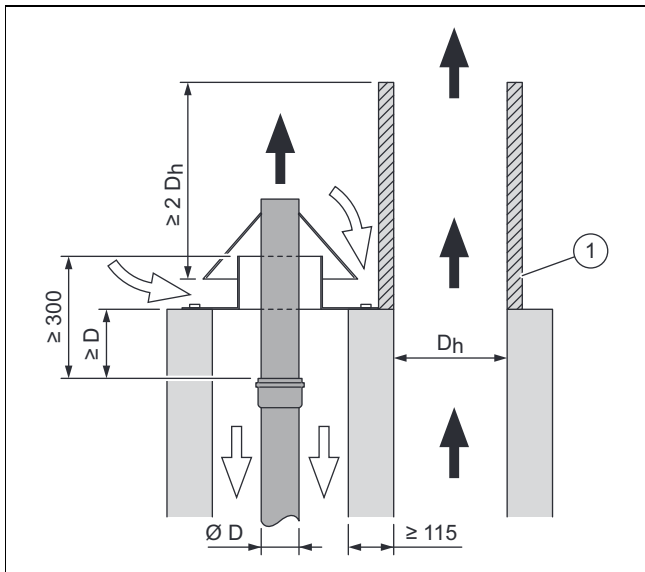

- ▶ Врахуйте висоту насадки (1), як показано на малюнку.

**Умова:** Не можлива насадка на сусідню систему випуску відпрацьованих газів

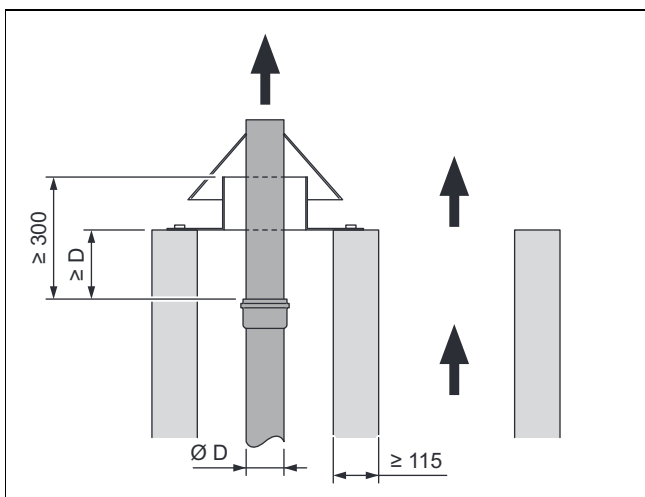

- ▶ Монтуйте систему підведення повітря та газовідводу для експлуатації в залежному від подачі повітря з приміщення режимі.
- ▶ Монтуйте шахтну насадку і найвищу трубу димоходу з нержавіючої сталі.

### 6.6.2 Загальні роботи для монтажу шахтної насадки

#### 6.6.2.1 Монтаж основи шахтної насадки з пластмаси/нержавіючої сталі

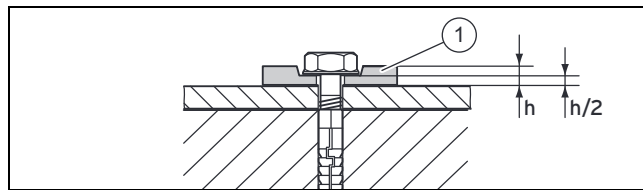

1. Закріпіть основу шахтної насадки 4 гвинтами та гнучкими шайбами-підкладками (1).
2. Стисніть шайби-підкладки на 50% ( $h/2$ ).
3. За необхідності зменшіть основу шахтної насадки пилкою.

#### 6.6.3 Монтаж шахтної насадки з пластмаси (поліпропілен) $\varnothing 80$

**Сфера застосування:**  $\varnothing 80$

1. Врахуйте всі попередження щодо монтажу шахтних насадок й усю наступну інформацію щодо монтажу насадок на сусідні димарі (→ сторінка 21).

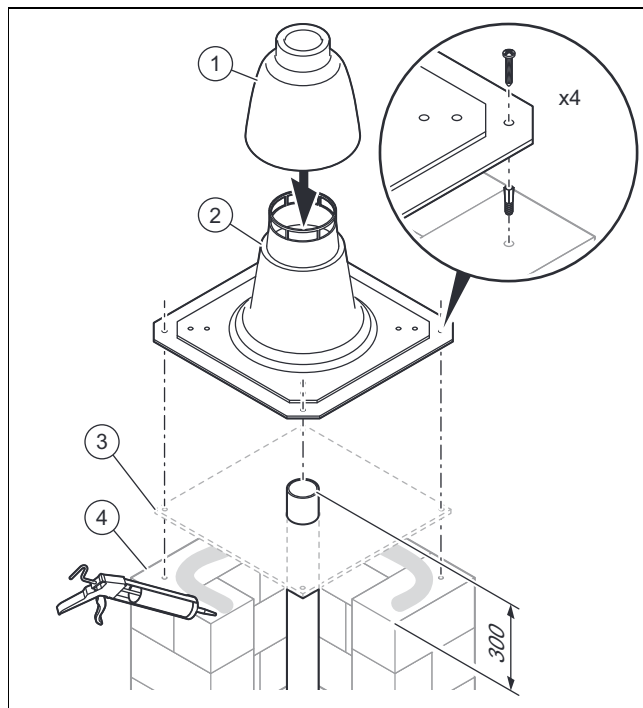

2. Зніміть при потребі муфту найвищої труби і вкоротіть трубу до потрібної довжини.
3. Зніміть з труби димоходу задирки.
4. Ущільніть край устя шахти (4) силіконом.

**Умова:** Димохід концентричної форми

- ▶ Монтуйте ущільнювальну пластину (3) на край устя.
- 5. Закріпіть основу (2) шахтної насадки (→ сторінка 22).

- Виступ труби димоходу: 60 мм
- 6. Притисніть ковпак (1) шахтної насадки у верхній кінець жорсткого димоходу.

### 6.6.4 Монтаж шахтної насадки з пластмаси (поліпропілен) на гнучкому димоході $\varnothing$ 80

Сфера застосування:  $\varnothing$  80

1. Врахуйте усю інформацію щодо монтажу насадок на сусідні димарі (→ сторінка 21).

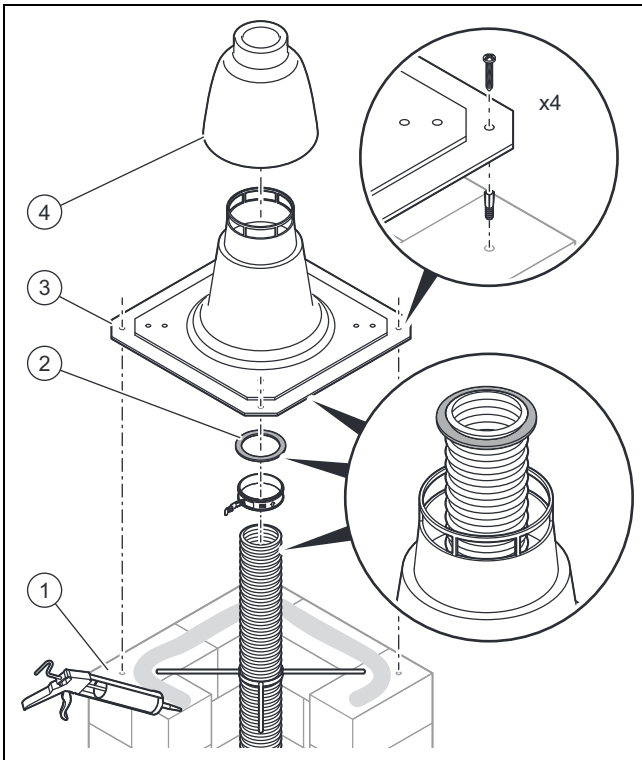

2. Ущільніть край устя (1) шахти силіконом.
3. Закріпіть основу (3) шахтної насадки (→ сторінка 22).
4. Вкоротіть гнучкий димохід.
  - Виступ гнучкої труби димоходу: 5 канавок
5. Змонтуйте ущільнення (2) у найвищій непошкодженій канавці димоходу.
6. Надягніть ковпак (4) шахтної насадки на верхній кінець гнучкого димоходу з ущільненням.
7. Притисніть ковпак до основи таким чином, щоб було чути звук фіксації.

### 6.6.5 Монтаж шахтної насадки з нержавіючої сталі на гнучкий димохід $\varnothing$ 80

Сфера застосування:  $\varnothing$  80

1. Врахуйте усю інформацію щодо монтажу насадок на сусідні димарі (→ сторінка 21).

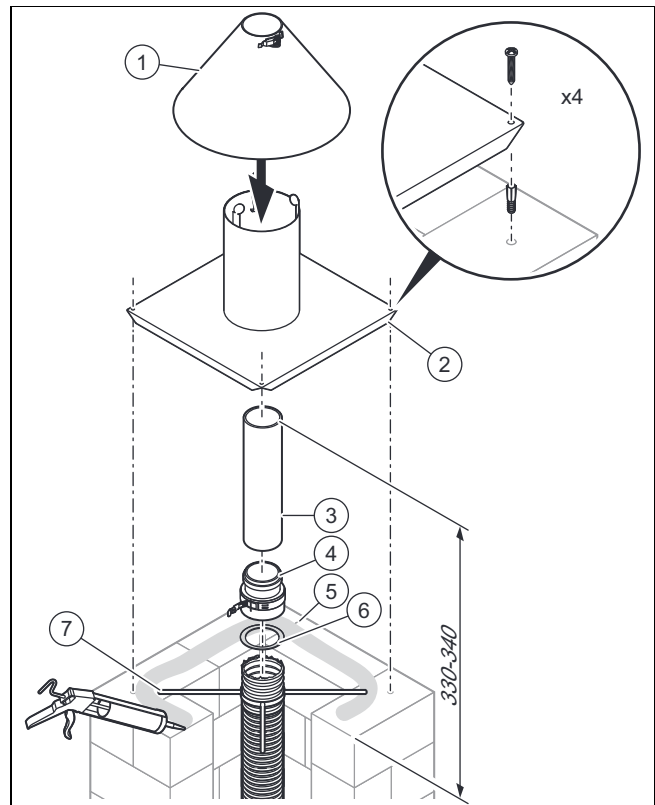

2. Насуньте монтажну хрестовину (7) через димохід на край устя.
3. Вкоротіть гнучкий димохід.
  - Виступ гнучкої труби димоходу: 5 канавок
4. Змонтуйте ущільнення (6) у найвищій непошкодженій канавці димоходу.
5. Надягніть з'єднувальний елемент з муфтою (4) до упору на димохід.
6. Закріпіть з'єднувальний елемент за допомогою зачіпок.
  - ◀ Димохід висить у монтажній хрестовині.
7. Вкоротіть трубу з нержавіючої сталі (3).
  - Матеріал останньої труби димоходу: Нержавіюча сталь
  - Виступ труби димоходу: 330 ... 340 мм
8. Використовуйте трубу з нержавіючої сталі.
9. Ущільніть край устя (5) шахти силіконом.
10. Натягніть основу (2) шахтної насадки на трубу устя і поставте основу шахтної насадки на шахту.
11. Закріпіть основу шахтної насадки 4 дюбелями та 4 гвинтами.
12. Змонтуйте дощовий ковпак (1).
13. За необхідності зменшіть основу шахтної насадки ножицями для листового металу.

## 6 Монтаж

### 6.6.6 Монтаж шахтної насадки з нержавіючої сталі на жорсткий димохід $\varnothing$ 80

Сфера застосування:  $\varnothing$  80

1. Врахуйте всі попередження щодо монтажу шахтних насадок й усю наступну інформацію щодо монтажу насадок на сусідні димарі ( $\rightarrow$  сторінка 21).

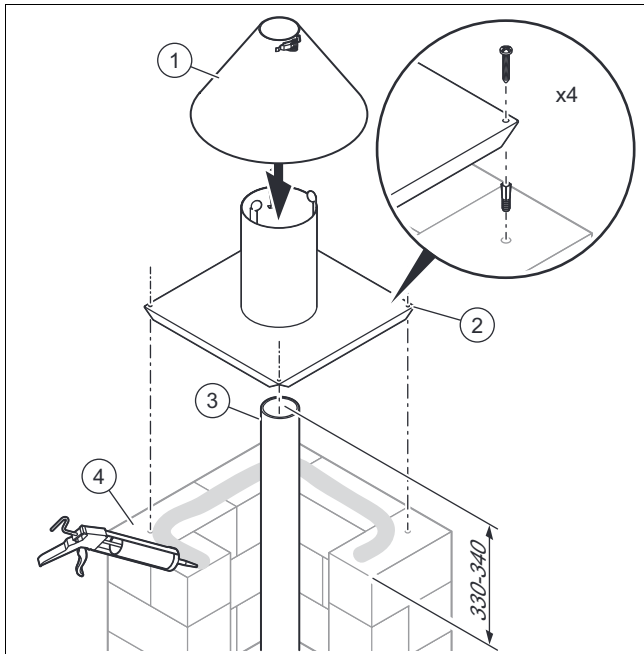

2. Вкоротіть трубу з нержавіючої сталі (3).
  - Матеріал останньої труби димоходу: Нержавіюча сталь
  - Виступ труби димоходу: 330 ... 340 мм
3. Використовуйте трубу з нержавіючої сталі.
4. Ущільніть край устя (4) шахти силіконом.
5. Натягніть основу (2) шахтної насадки на трубу устя і поставте основу шахтної насадки на шахту.
6. Закріпіть основу шахтної насадки 4 дюбелями та 4 гвинтами.
7. Змонтуйте дощовий ковпак (1).
8. За необхідності зменшіть основу шахтної насадки ножицями для листового металу.

## 6.7 Монтаж проходу через стіну / дах

### 6.7.1 Вертикальний прохід через дах

Сфера застосування: Система підведення повітря та газовідводу  $\varnothing$  60/100 мм

АБО Система підведення повітря та газовідводу  $\varnothing$  80/125 мм



#### Небезпека!

**Небезпека отруєння через витік відпрацьованих газів та небезпека матеріальних збитків у результаті зрізання проходу через дах!**

Сніг та лід, що зсуваються з похилого даху, можуть зрізати вертикальний прохід через дах на рівні поверхні даху.

- ▶ В місцевостях, де трапляються сильні снігопади та обледеніння, змонтуйте вертикальний прохід через дах поруч з гребенем даху або встановіть над проходом через дах решітку для затримання снігу.



#### Обережно!

**Небезпека пошкодження будівельних матеріалів!**

В результаті неналежного монтажу можливе потрапляння води в будівлю і спричинення матеріальних збитків.

- ▶ Дотримуйтесь положень директив з планування та спорудження дахів з ущільненнями.

### 6.7.1.1 Монтаж вертикального проходу через дах

1. Визначте місце монтажу проходу через дах.

Сфера застосування: Система підведення повітря та газовідводу  $\varnothing$  60/100 мм

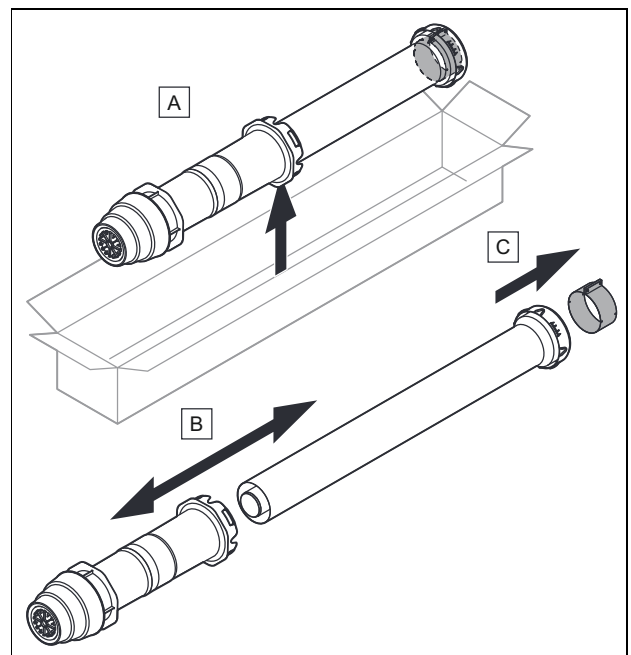

- ▶ Вийміть вертикальний прохід через дах з пакування і витягніть окремі деталі одна з одної, як показано на малюнку.



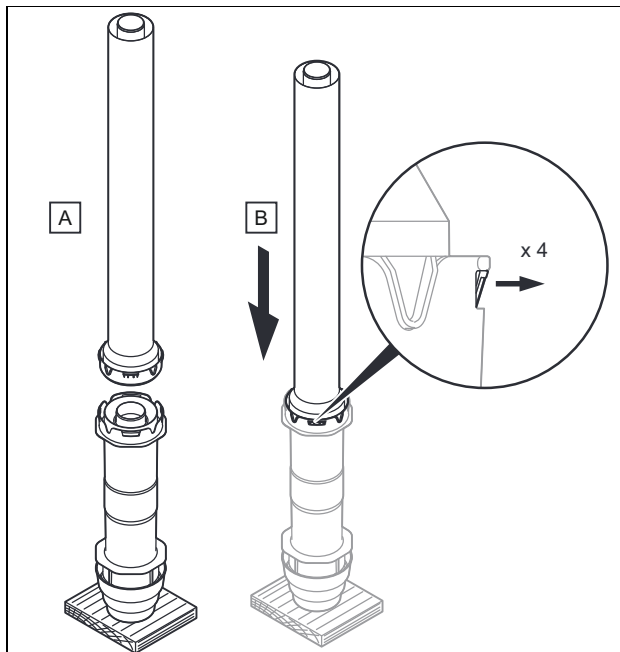

- ▶ Змонтуйте вертикальний прохід через дах, так щоб він зафіксувався зі звуком.

**Умова:** Похилий дах

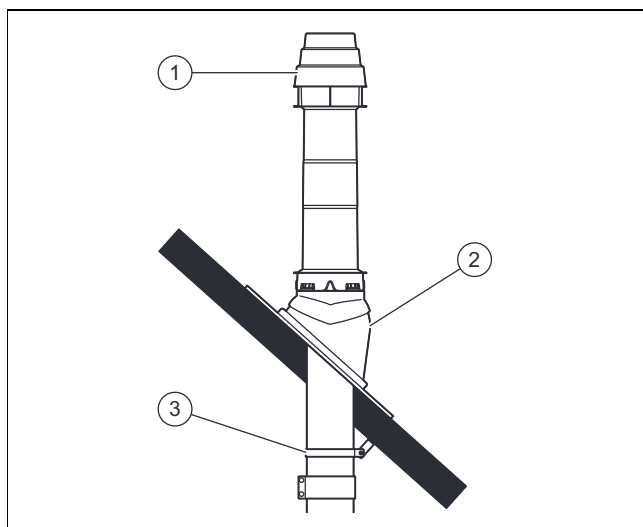

- ▶ Використовуйте голландську черепицю (2).
- ▶ Вставте вертикальний прохід через дах (1) згори через голландську черепицю, щоб він щільно сів на місце.

**Умова:** плоский дах

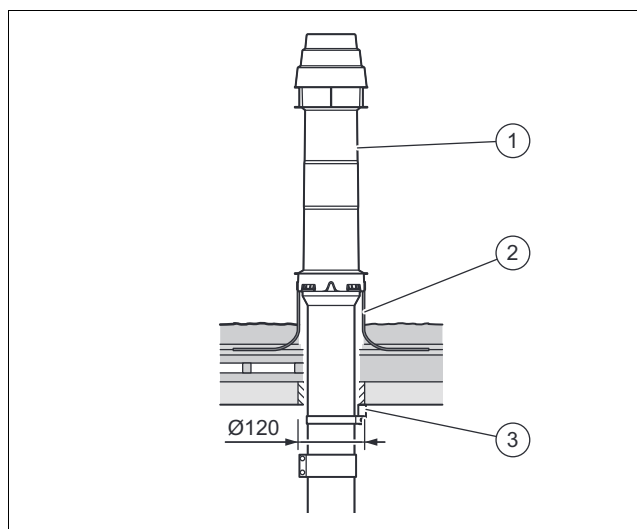

- ▶ Вставте ізоляційний рукав для плоского даху (2).
  - ▶ Щільно вклейте ізоляційний рукав для плоского даху.
  - ▶ Вставте прохід через дах (1) згори через ізоляційний рукав для плоского даху, щоб прохід через дах щільно сів на місце.
2. Вирівняйте прохід через дах вертикально.
  3. Закріпіть прохід через дах за допомогою скоби кріплення(3) до конструкції даху.

**Сфера застосування:** Система підведення повітря та газівідводу  
 ø 80/125 мм

- ▶ Монтуйте перехідник ø 110 мм на ø 125 мм.
4. При потребі монтуйте подовжувачі (→ сторінка 30), а також коліна, враховуючи розрахунок для зміщення. (→ сторінка 31)
  5. Змонтуйте розділювальний пристрій. (→ сторінка 30)
  6. З'єднайте при потребі всі місця розділення за допомогою хомутів повітропроводу. (→ сторінка 32)
  7. Приєднайте виріб до системи підведення повітря та газівідводу. (→ сторінка 34)

### 6.7.2 Горизонтальний прохід через стіну та дах

**Сфера застосування:** Система підведення повітря та газівідводу  
 ø 60/100 мм

АБО Система підведення повітря та газівідводу ø 80/125 мм



#### Небезпека!

#### Небезпека отруєння через потрапляння відпрацьованих газів!

При невдалому виборі місця встановлення системи підведення повітря та газівідводу відпрацьовані гази можуть проникати в будівлю.

- ▶ Визначаючи відстані до вікон або вентиляційних отворів, дотримуйтесь чинних приписів.



### Небезпека!

#### Небезпека отруєння через потрапляння відпрацьованих газів!

Застійний конденсат може пошкодити ущільнення димоходу.

- ▶ Прокладайте горизонтальну трубу димоходу до теплогенератора з нахилом 3° (50 мм на 1 м довжини труби).
- ▶ При цьому слідкуйте, щоб система підведення повітря та газівідводу розташовувалася в отворі в стіні по центру.

При монтажі поруч із джерелом світла користувач повинен регулярно очищувати забруднення через комах, що прилітатимуть. Спеціаліст повинен повідомити користувачеві про ці роботи з чищення.

Мінімальний розмір ковпака даху для висоти × ширину становить: 300 мм × 300 мм.

### 6.7.2.1 Монтаж горизонтального проходу через стіну

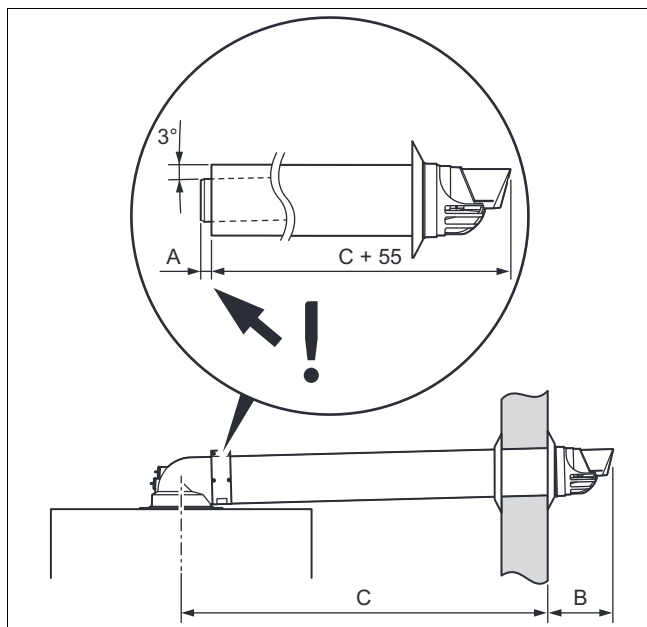

1. Врахуйте дані довжини для монтажу повітропроводу та димоходу.

**Сфера застосування:** Система підведення повітря та газівідводу  
 ∅ 60/100 мм

A	B
13 мм	140 мм

**Сфера застосування:** Система підведення повітря та газівідводу  
 ∅ 80/125 мм

A	B
15 мм	150...155 мм

2. Просвердліть 1 прохід через стіну у зовнішній стіні.

**Сфера застосування:** Система підведення повітря та газівідводу  
 ∅ 60/100 мм

**Умова:** Відсутній доступ до проходу через зовнішню стіну

- Діаметр отвору: 125 мм

**Сфера застосування:** Система підведення повітря та газівідводу  
 ∅ 60/100 мм

**Умова:** Є доступ до проходу через зовнішню стіну

- Діаметр отвору: 110 мм

**Сфера застосування:** Система підведення повітря та газівідводу  
 ∅ 80/125 мм

- Діаметр отвору: 130 мм

3. Вкоротіть з'єднані трубу димоходу та трубу подачі повітря на однакову величину.

**Сфера застосування:** Система підведення повітря та газівідводу  
 ∅ 60/100 мм

**Умова:** Попередньо монтована зовнішня накладка проходить через прохід через стіну

- ▶ Монтуйте зовнішню накладку між пластиковим носиком та бортом труби подачі повітря.
- ▶ Вставте систему підведення повітря та газівідводу з гнучкою зовнішньою накладкою через стіну.
- ▶ Протягніть систему підведення повітря та газівідводу настільки назад, щоб зовнішня накладка щільно прилягла до зовнішньої стіни.

**Умова:** Попередньо монтована зовнішня накладка не проходить через прохід через стіну

- ▶ Просуньте систему підведення повітря та газівідводу через стіну.
- ▶ Змонтуйте зовнішню накладку.

**Сфера застосування:** Система підведення повітря та газівідводу  
 ∅ 80/125 мм

- ▶ Просуньте систему підведення повітря та газівідводу через стіну.
- ▶ Змонтуйте зовнішню накладку на зовнішній стіні.

4. Закріпіть систему підведення повітря та газівідводу будівельним розчином і дайте йому затвердіти.
5. Змонтуйте стінну накладку на внутрішній стороні стіни.
6. Підключіть виріб до горизонтального проходу через стіну та дах. (→ сторінка 33)

### 6.7.2.2 Монтаж горизонтального телескопічного проходу через стіну

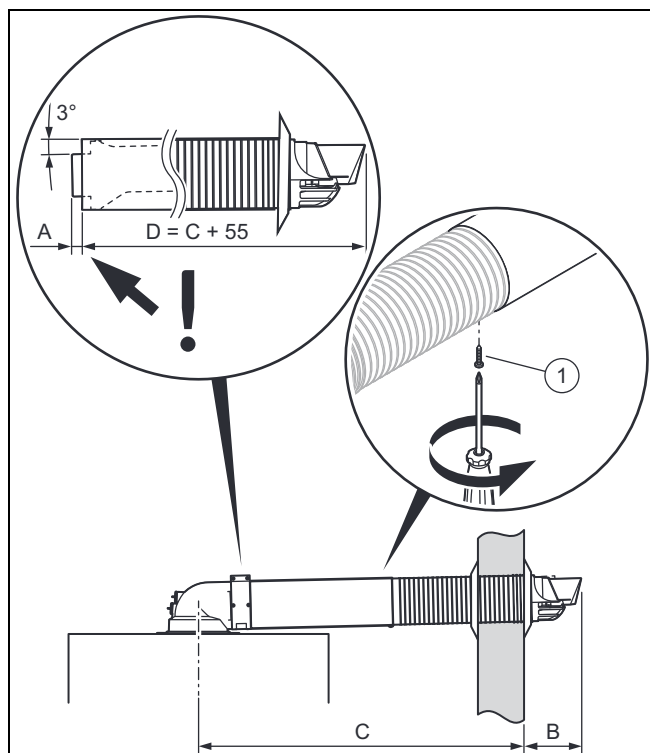

1. Врахуйте дані довжини для монтажу повітропроводу та димоходу.

**Сфера застосування:** Система підведення повітря та газівідводу  $\varnothing$  60/100 мм

A	B	D
13 мм	140 мм	456...698 мм

2. Просвердліть 1 прохід через стіну у зовнішній стіні.

**Сфера застосування:** Система підведення повітря та газівідводу  $\varnothing$  60/100 мм

– Діаметр отвору: 110 мм

3. Відрегулюйте бажану довжину телескопічного проходу через стіну.
  - Символи TOP повинні вказувати вгору на обох кінцях.
4. Прикріпіть труби подачі повітря одну до одної, загвинтивши насунені одна на одну труби подачі повітря за допомогою самонарізних гвинтів, що постачаються в комплекті, з нижнього боку (1).
5. Ущільніть стик в телескопічній трубі подачі повітря липкою стрічкою з комплекту поставки.
6. Просуньте систему підведення повітря та газівідводу через стіну.
7. Змонтуйте зовнішню накладку.
8. Закріпіть систему підведення повітря та газівідводу будівельним розчином і дайте йому затвердіти.
9. Змонтуйте стінну накладку на внутрішній стороні стіни.
10. Підключіть виріб до горизонтального проходу через стіну та дах. (→ сторінка 33)

### 6.7.2.3 Монтаж горизонтального проходу через дах

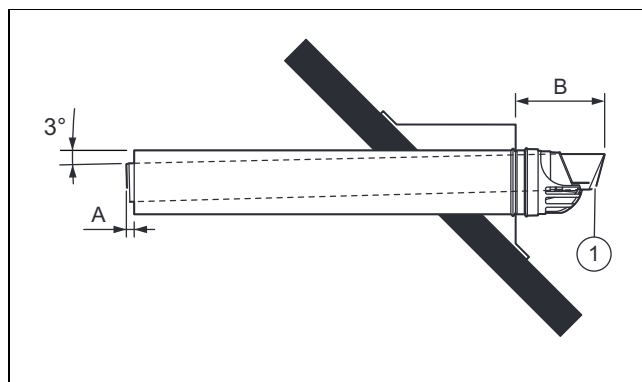

1. Врахуйте дані довжини для монтажу повітропроводу та димоходу.

**Сфера застосування:** Система підведення повітря та газівідводу  $\varnothing$  60/100 мм

A	B
13 мм	140 мм

**Сфера застосування:** Система підведення повітря та газівідводу  $\varnothing$  80/125 мм

A	B
15 мм	150...155 мм

2. Установіть систему підведення повітря та газівідводу (1) без зовнішньої накладки в ковпак даху.
  - Мінімальні розміри ковпака даху: 300 мм × 300 мм (висота × ширина)
3. Підключіть виріб до горизонтального проходу через стіну та дах. (→ сторінка 33)

### 6.7.2.4 Монтаж горизонтального телескопічного проходу через дах

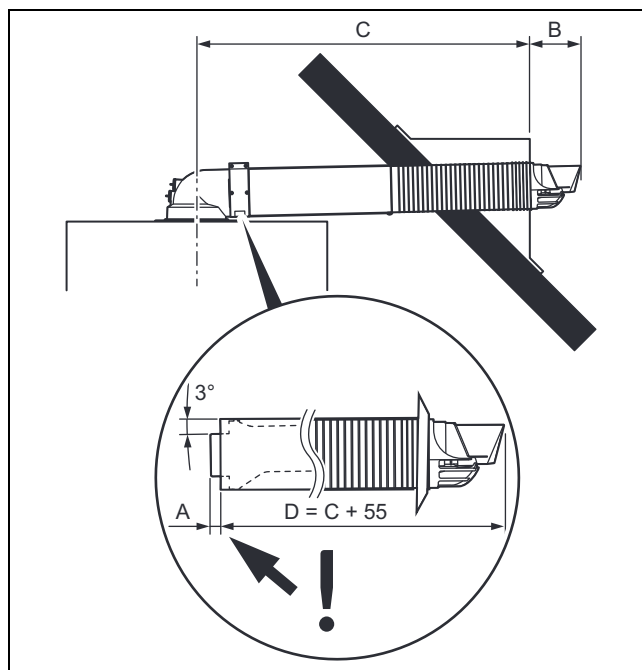

1. Врахуйте дані довжини для монтажу повітропроводу та димоходу.

## 6 Монтаж

**Сфера застосування:** Система підведення повітря та газовідводу  
 $\varnothing$  60/100 мм

A	B	D
13 мм	140 мм	456...698 мм

- Встановіть систему підведення повітря та газовідводу без зовнішньої накладки в ковпак даху.
  - Мінімальні розміри ковпака даху: 300 мм × 300 мм (висота × ширина)
- Підключіть виріб до горизонтального проходу через стіну та дах. (→ сторінка 33)

### 6.8 Монтаж патрубку шахти

#### 6.8.1 Монтаж патрубка шахти для експлуатації в залежному від подачі повітря з приміщення режимі

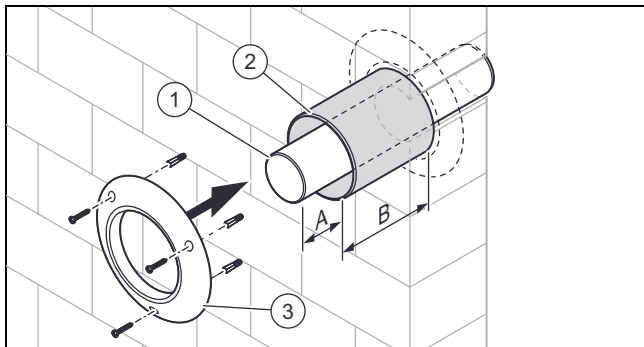

- Вкоротіть трубу димоходу (1) до потрібної довжини і надіньте її на опорне коліно.

**Сфера застосування:** Система підведення повітря та газовідводу  
 $\varnothing$  60/100 мм

A	B
13 мм	25 мм

- Закріпіть трубу димоходу будівельним розчином і дайте йому затвердіти.
- Вкоротіть трубу подачі повітря (2) до потрібної довжини. При цьому не вкорочуйте кінець зі стопорним пристосуванням, оскільки центрування відбувається за рахунок стопорного пристосування, стінної накладки та хомута труби подачі повітря.
- Насуньте трубу подачі повітря на трубу димоходу аж до стіни.
- Змонтуйте стінну накладку (3).



#### **Обережно!** **Небезпека пошкодження будівельних матеріалів!**

Через пошкоджений димохід може утворитися конденсат і зволожити шахту.

- Вбудуйте на нижньому кінці шахти вхідний отвір повітря (поперечний переріз отвору: для димоходів  $\geq \varnothing$  80 — не менше 125 см<sup>2</sup>).

- Подбайте про вхідний отвір повітря достатнього розміру в нижній частині шахти та враховуйте мінімальні розміри.

**Умова:** Димохід  $\varnothing$  80

- Вхідний отвір повітря:  $\geq$  125 см<sup>2</sup>

- Замініть закрити кришку ревізійного отвору коліна 87° кришкою з забірним отвором повітря.

#### 6.8.2 Монтаж патрубка шахти для експлуатації в незалежному від подачі повітря з приміщення режимі

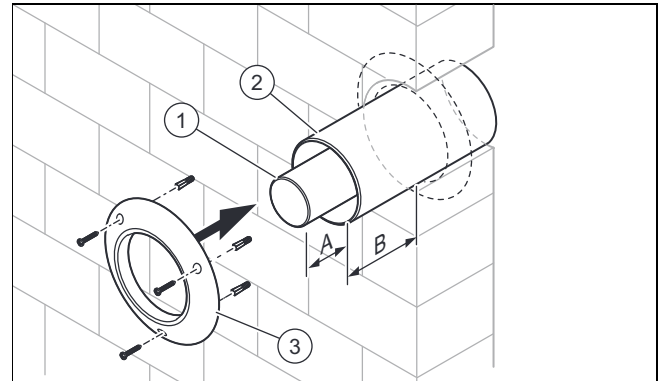

- Вкоротіть трубу димоходу (1) до потрібної довжини і надіньте її на опорне коліно.

**Сфера застосування:** Система підведення повітря та газовідводу  
 $\varnothing$  60/100 мм

A	B
13 мм	25 мм

- Надіньте трубу димоходу на перехідне коліно.
- Вкоротіть трубу подачі повітря (2) до потрібної довжини. При цьому не вкорочуйте кінець зі стопорним пристосуванням, оскільки центрування відбувається за рахунок стопорного пристосування, стінної накладки та хомута труби подачі повітря.
- Надягніть трубу подачі повітря на трубу димоходу в шахті, щоб вона порівнялась з внутрішньою стіною.
- Закріпіть трубу подачі повітря будівельним розчином і дайте йому затвердіти.
- Змонтуйте стінну накладку (3).

#### 6.8.3 Монтаж патрубка шахти концентричної форми в системі підведення повітря та відведення відпрацьованих газів для розрідження



#### **Обережно!** **Небезпека пошкодження виробу!**

У вертикальній частині системи випуску відпрацьованих газів не допускається виникнення надлишкового тиску, оскільки при цьому пальник буде працювати імпульсами, що може призвести до пошкодження виробу. Виріб не розрахований на такий режим експлуатації і не перевірявся в ньому.

- Виконайте роботи по отриманню підтвердження функціональної придатності вертикального димоходу у відповідності до стандарту EN-13384 з використанням даних температури та об'

єму відпрацьованих газів з посібника зі встановлення виробу.



### Обережно! Небезпека пошкодження будівельних матеріалів!

Статичні та протипожежні властивості стінки шахти можуть знижуватись з-за кріплень.

- ▶ Не встановлюйте жодних гвинтів, дюбелів тощо безпосередньо на стінку шахти системи підведення повітря та відведення відпрацьованих газів.
- ▶ Встановлюйте кріплення на цегляній або кам'яній кладці чи збоку на стіні.
- ▶ Дотримуйтесь інструкцій виробника системи підведення повітря та відведення відпрацьованих газів.

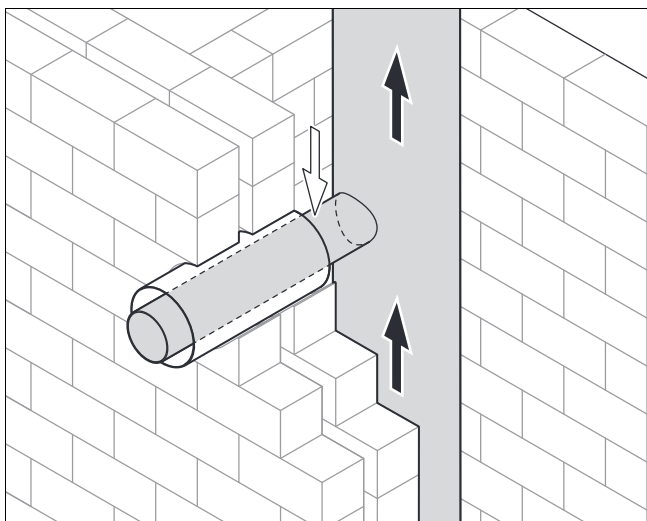

1. Утворіть на системі підведення повітря та відведення відпрацьованих газів підключення для експлуатації в незалежному від подачі повітря з приміщення режимі, враховуючи висоту підключення виробу (в т.ч. приєднувальний фітинг для системи підведення повітря та газовідводу і коліна), як описано у посібнику зі встановлення виробу.

**Умова:** Керамічна система підведення повітря та відведення відпрацьованих газів з випускним патрубком відпрацьованих газів

- ▶ Встановіть трубу димоходу концентричної форми з муфтою так, щоб під час цього монтажу труба димоходу з розпіркою зафіксувалась у трубі подачі повітря.

**Умова:** Керамічна система підведення повітря та відведення відпрацьованих газів без випускного патрубка відпрацьованих газів

- ▶ Відділіть муфту на трубі димоходу.
- ▶ Майте на увазі, що при вкорочуванні труби подачі повітря не можна відрізати кінець з розпіркою.
- ▶ Затисніть фіксуючий хомут із комплекту поставки таким чином, щоб труба димоходу після встановлення у муфту відведення відпрацьованих газів системи

підведення повітря та відведення відпрацьованих газів підтримувалася розпіркою труби подачі повітря.

**Умова:** Система підведення повітря та відведення відпрацьованих газів з димоходом з металу з випускним патрубком відпрацьованих газів

- ▶ Встановіть трубу димоходу концентричної форми з муфтою так, щоб під час цього монтажу труба димоходу з розпіркою зафіксувалась у трубі подачі повітря.

**Умова:** Система підведення повітря та відведення відпрацьованих газів з димоходом з металу і шахтою з мінеральних матеріалів без випускного патрубка відпрацьованих газів

- ▶ Закріпіть трубу подачі повітря будівельним розчином і закрийте шахту.

### 6.8.4 Монтаж патрубка шахти до димоходу для розрідження



#### Небезпека! Небезпека отруєння через потрапляння відпрацьованих газів!

При надлишковому тиску в вертикальній частині димоходу відпрацьовані гази можуть надходити у непрацюючий виріб. Вироби не розраховані на такий режим експлуатації і не перевірялись в ньому.

- ▶ Виконайте роботи по отриманню підтвердження функціональної придатності вертикального димоходу у відповідності до стандарту EN-13384 з використанням даних температури та об'єму відпрацьованих газів з посібника зі встановлення виробу.

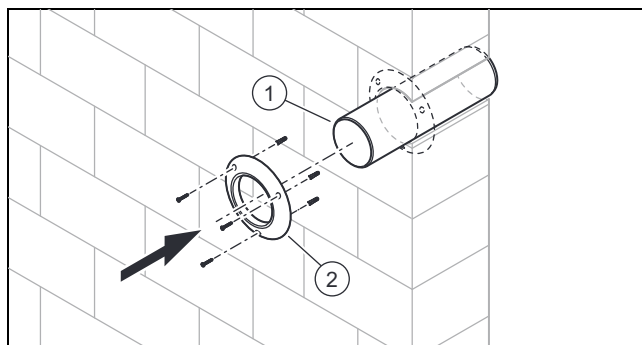

1. Врахуйте висоту підключення виробу (разом із приєднувальним фітингом для системи підведення повітря та газовідводу та коліном).
2. Просвердліть отвір для одного димоходу  $\varnothing 80$  мм у вертикальній частині димоходу.
3. Вкоротіть трубу димоходу.
  - Щоб труба димоходу вийшла в отвір в стіні, при вкорочуванні труби димоходу потрібно зняти муфту.
4. Вставте трубу димоходу (1) в стіну і ущільніть її згідно з використовуваними будівельними матеріалами.
5. Встановіть стінну накладку (2).

## 6 Монтаж

6. Підключіть виріб до труби димоходу для розрідження. (→ сторінка 35)

### 6.9 Виконання з'єднання між виробом та підключенням притічного повітря/відпрацьованих газів

#### 6.9.1 Монтаж розділювального пристрою



##### Вказівка

Розділювальний пристрій полегшує монтаж та відділення системи підведення повітря та газівідводу від виробу. Розділювальний пристрій можна розташувати вертикально або горизонтально.

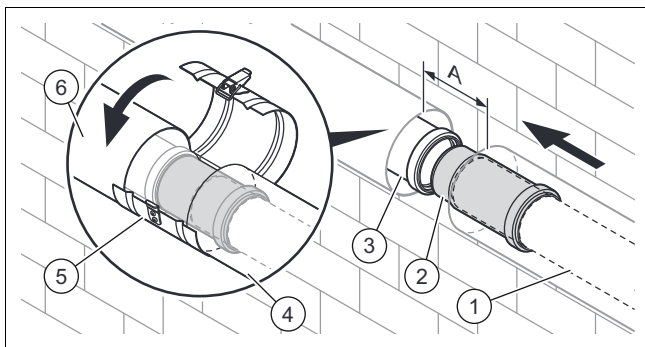

1. Вставте розділювальний пристрій (2) до упору на трубу димоходу (1).
2. Витягніть розділювальний пристрій з труби димоходу настільки назад, щоб кінець стикування розділювального пристрою сидів у муфті труби димоходу (3).

**Сфера застосування:** Система підведення повітря та газівідводу  
ø 60/100 мм

- Відстань A: 100 ... 110 мм

**Сфера застосування:** Система підведення повітря та газівідводу  
ø 80/125 мм

- Відстань A: 82 ... 90 мм

3. З'єднайте труби подачі повітря (4) і (6) за допомогою хомута повітропроводу розділювального пристрою (5).

#### 6.9.2 Монтаж подовжувачів

**Сфера застосування:** Система підведення повітря та газівідводу  
ø 60/100 мм

АБО Система підведення повітря та газівідводу ø 80/125 мм



##### Небезпека!

**Небезпека отруєння через потрапляння відпрацьованих газів при неправильному монтажі!**

Через неправильний монтаж труб димоходу/ущільнень та відсутні кріплення на стіні/стелі можуть виходити відпрацьовані гази.

- ▶ За необхідності для полегшення монтажу використовуйте тільки воду або звичайне рідке мило.

- ▶ Під час монтажу труб димоходу обов'язково слідкуйте за правильною посадкою ущільнень (встановлювати пошкоджені ущільнення заборонено).
- ▶ Перед монтажем труб зніміть з них задирки та фаски, щоб не пошкодити ущільнення. Приберіть стружку.
- ▶ Не встановлюйте погнуті або іншим чином пошкоджені труби.
- ▶ Закріпіть подовжувачі трубними хомутами до стіни або стелі. Відстань між двома трубними хомутами не повинна перевищувати довжини подовжувача і не повинна бути довшою за 2 м.
- ▶ Зафіксуйте трубу димоходу в розпірці труби подачі повітря.

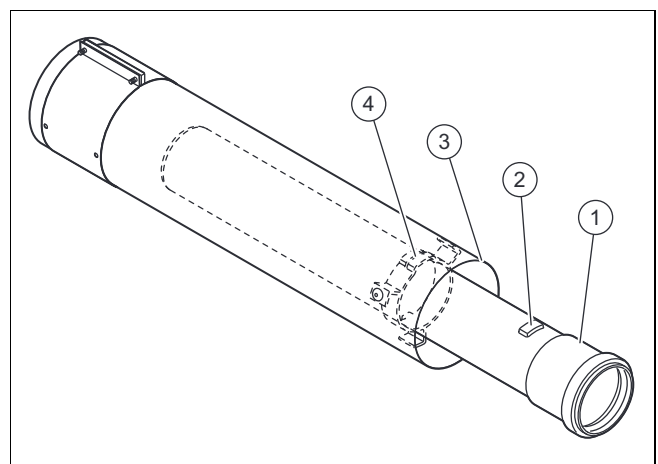

1. Обертайте трубу димоходу (1), доки пластиковий носик (2) не вивільниться з розпірки (4).
2. Вийміть трубу димоходу з труби подачі повітря (3).
3. Виміряйте довжину потрібного відрізка труби подачі повітря і в залежності від цього розрахуйте відповідну довжину труби димоходу.
  - Довжина труби димоходу: Довжина труби подачі повітря + 40 мм

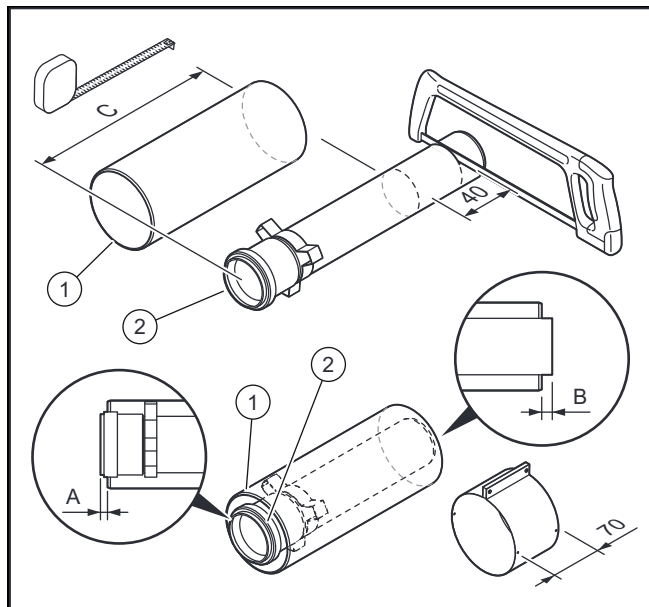

4. Врахуйте дані довжини для вкорочення подовжувача.

**Сфера застосування:** Система підведення повітря та газівідводу  
 ø 60/100 мм

A	B	C
27 мм	13 мм	≥ 80 мм

**Сфера застосування:** Система підведення повітря та газівідводу  
 ø 80/125 мм

A	B	C
25 мм	15 мм	≥ 100 мм

- Вкоротіть труби пилкою або ножицями для листового металу.
- Зафіксуйте трубу димоходу (2) знову у трубі подачі повітря (1).

### 6.9.3 Розрахунок розміру зміщення для труб підведення повітря/димоходу

#### 6.9.3.1 Розрахунок розміру зміщення коліна 45° (труби підведення повітря/димоходу)

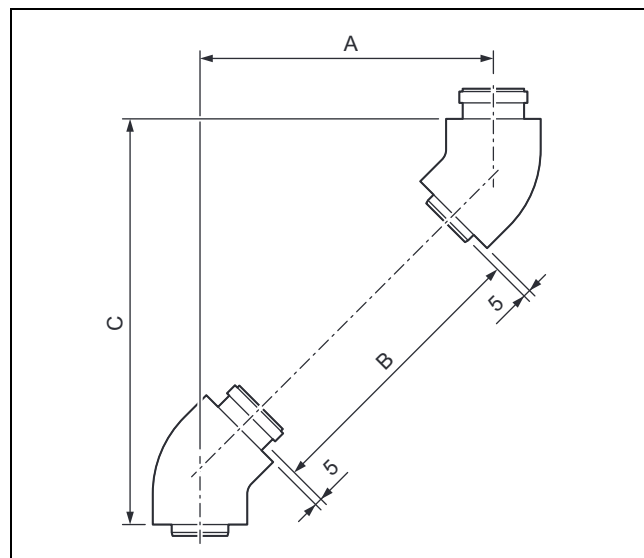

- A Зміщення
- C Висота
- B Довжина труби подачі повітря

**Сфера застосування:** Система підведення повітря та газівідводу  
 ø 60/100 мм

Формула
$B = (A \times 1,41) - 130 \text{ мм}$
$C = A + 120 \text{ мм}$
Довжина труби димоходу = $B + 40 \text{ мм}$

Обмеження	
	Зміщення (A)
Без подовжувача	90 ... 100 мм
з подовжувачем	160 ... 800 мм
неможливе	106 ... 154 мм

Приклад
Бажане зміщення (A): 450 мм
$B = 450 \text{ мм} \times 1,41 - 130 \text{ мм} = 504 \text{ мм}$
$C = 450 \text{ мм} + 120 = 570 \text{ мм}$
Довжина труби димоходу = $504 + 40 \text{ мм} = 544 \text{ мм}$

**Сфера застосування:** Система підведення повітря та газівідводу  
 ø 80/125 мм

Формула
$B = (A \times 1,41) - 130 \text{ мм}$
$C = A + 120 \text{ мм}$
Довжина труби димоходу = $B + 40 \text{ мм}$

Обмеження	
	Зміщення (A)
Без подовжувача	85 ... 100 мм
з подовжувачем	170 ... 730 мм
неможливе	101 ... 169 мм

## 6 Монтаж

### Приклад

Бажане зміщення (A): 300 мм  
 $B = 300 \text{ мм} \times 1,41 - 130 \text{ мм} = 293 \text{ мм}$   
 $C = 300 \text{ мм} + 120 = 420 \text{ мм}$   
 Довжина труби димоходу =  $293 + 40 \text{ мм} = 333 \text{ мм}$

### 6.9.3.2 Розрахунок розміру зміщення коліна 87° (труби підведення повітря/димоходу)

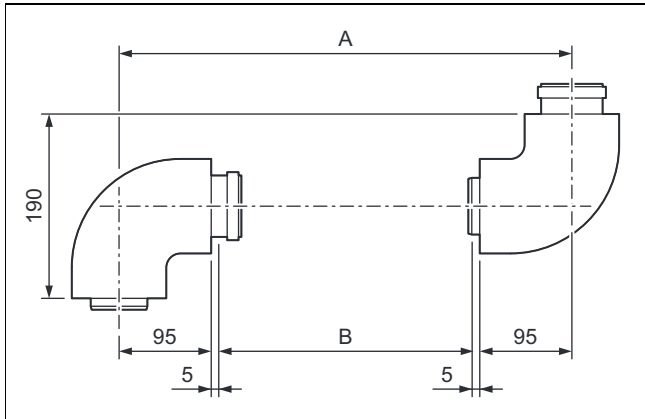

A Зміщення                      C Висота  
 B Довжина труби подачі повітря

**Сфера застосування:** Система підведення повітря та газівідводу  $\varnothing 60/100 \text{ мм}$

### Формула

$B = A - 200 \text{ мм}$   
 Довжина труби димоходу =  $B + 40 \text{ мм}$

### Обмеження

	Зміщення (A)
Без подовжувача	190 ... 200 мм
з подовжувачем	271 ... 800 мм
неможливе	201 ... 264 мм

### Приклад

Бажане зміщення (A): 350 мм  
 $C = 350 \text{ мм} - 200 \text{ мм} = 150 \text{ мм}$   
 Довжина труби димоходу =  $150 \text{ мм} + 40 \text{ мм} = 190 \text{ мм}$

**Сфера застосування:** Система підведення повітря та газівідводу  $\varnothing 80/125 \text{ мм}$

### Формула

$B = A - 200 \text{ мм}$   
 Довжина труби димоходу =  $B + 40 \text{ мм}$

### Обмеження

	Зміщення (A)
Без подовжувача	190 ... 200 мм
з подовжувачем	300 ... 960 мм
неможливе	201 ... 299 мм

### Приклад

Бажане зміщення (A): 400 мм  
 $C = 400 \text{ мм} - 200 \text{ мм} = 200 \text{ мм}$   
 Довжина труби димоходу =  $200 \text{ мм} + 40 \text{ мм} = 240 \text{ мм}$

### 6.9.4 Монтаж хомута повітропроводу

**Сфера застосування:** Система підведення повітря та газівідводу  $\varnothing 60/100 \text{ мм}$

АБО Система підведення повітря та газівідводу  $\varnothing 80/125 \text{ мм}$

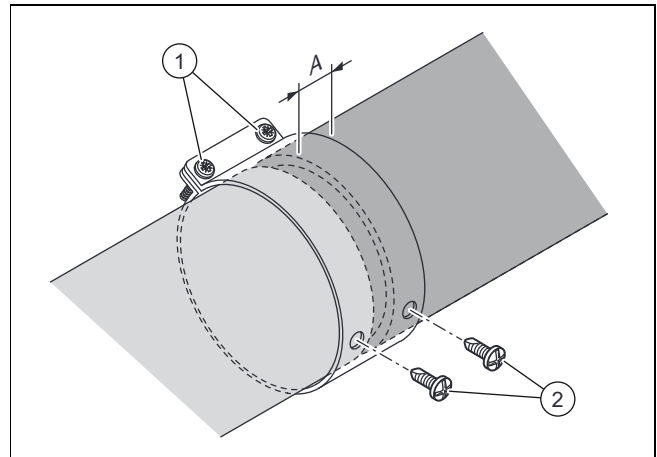

### Небезпека!

#### Небезпека отруєння через потрапляння відпрацьованих газів!

Відпрацьовані гази можуть витікати через пошкоджену трубу димоходу або через ненадійно поєднані між собою труби.

- ▶ Закріпіть хомути та труби подачі повітря гвинтами, що входять в комплект поставки.
- ▶ Слідкуйте, щоб не пошкодити трубу димоходу під час різьбового з'єднання.

1. Насуньте труби подачі повітря одна на одну.
  - Відстань між трубами подачі повітря: 0 ... 5 мм
2. Врахуйте мінімальну відстань між краєм трубного хомута і трубою подачі повітря.

Хомут повітропроводу	$A_{\text{min}}$ [мм]
70 мм	30
48 мм	15
40 мм	15

3. Насуньте хомут повітропроводу по центру на стик труби подачі повітря й затягніть гвинти (1).
4. Згвинтіть самонарізні кріпильні гвинти (2).



### 6.9.5 Кріплення телескопічного подовжувача

Сфера застосування: Система підведення повітря та газівідводу  
 ø 60/100 мм

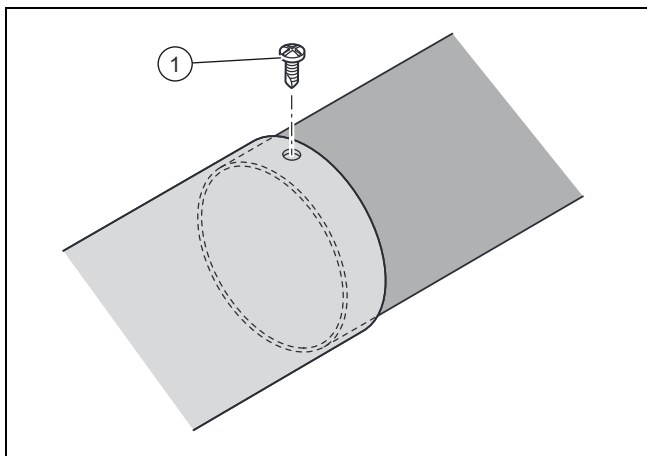

#### Небезпека!

**Небезпека отруєння через потраплення відпрацьованих газів!**

Відпрацьовані гази можуть витікати через пошкоджену трубу димоходу.

- ▶ Слідкуйте, щоб не пошкодити трубу димоходу під час різьбового з'єднання.

1. Насуньте труби подачі повітря одна на одну.
2. Згвинтіть труби подачі повітря самонарізними кріпильними гвинтами (1).

### 6.10 Підключення виробу

#### 6.10.1 Підключення виробу до горизонтального проходу через стіну та дах

1. Встановіть виріб згідно з описом у посібнику зі встановлення виробу.

Сфера застосування: Система підведення повітря та газівідводу  
 ø 60/100 мм

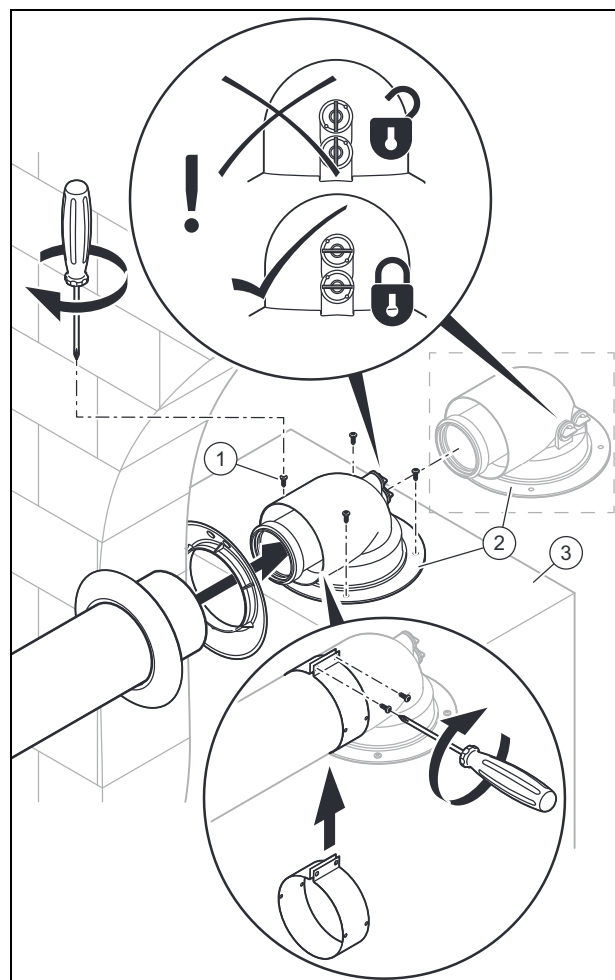

- ▶ Встановіть коліно 87° (2) за допомогою 4 гвинтів (1) на виріб (3).

**Сфера застосування:** Система підведення повітря та газівідводу  
 ø 80/125 мм

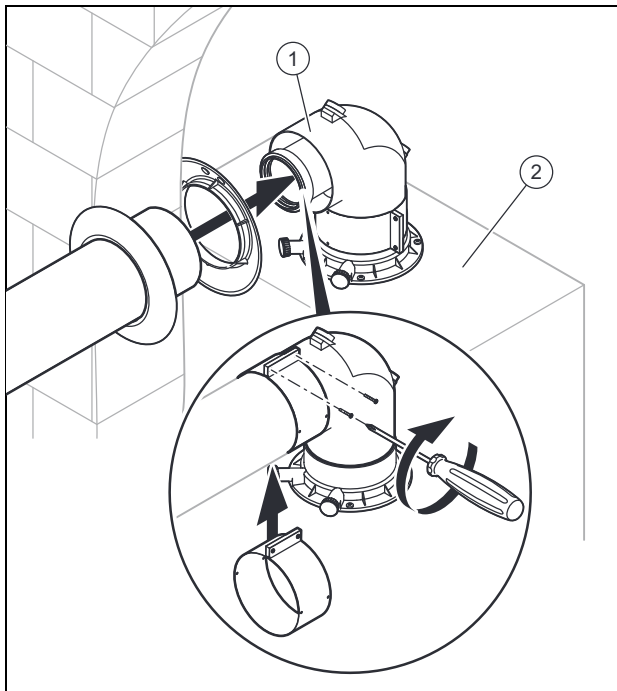

- ▶ Встановіть хомут повітропроводу з виїмкою безпосередньо на коліно 87° (1) і коліно 87° на приєднувальний фітинг.
- ▶ Встановіть приєднувальний фітинг на виріб (2).

**Умова:** Монтаж виробу безпосередньо на цегляній кладці

- ▶ З'єднайте коліно з системою підведення повітря та газівідводу.

**Умова:** Монтаж виробу віддалено від цегляної кладки

- ▶ З'єднайте коліно з подовжувачем. (→ сторінка 30)
  - ▶ З'єднайте подовжувач з системою підведення повітря та газівідводу.
2. З'єднайте всі стики за допомогою хомутів повітропроводу. (→ сторінка 32)
  3. Переконайтеся, що отвори для вимірювання на коліні 87° повністю закриті.

### 6.10.2 Підключення виробу до системи підведення повітря та газівідводу

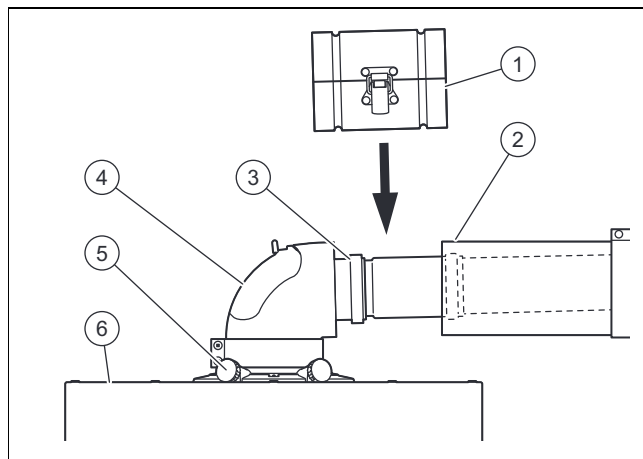

1. Встановіть виріб (6) згідно з описом у посібнику зі встановлення виробу.
2. За потреби встановіть або замініть приєднувальний фітинг (5) для системи підведення повітря та газівідводу (див. посібник виробу).
3. З'єднайте коліно(4) за допомогою приєднувального фітинга для системи підведення повітря та газівідводу.

**Умова:** Монтаж виробу безпосередньо на цегляній кладці

- ▶ З'єднайте коліно з димоходом без розділювального пристрою.

**Умова:** Монтаж виробу віддалено від цегляної кладки

- ▶ Змонтуйте розділювальний пристрій (3) на подовжувачі (2). (→ сторінка 30)
4. З'єднайте подовжувач з димоходом.
  5. З'єднайте розділювальний пристрій з коліном.
  6. Змонтуйте хомут повітропроводу (1) розділювального пристрою.
  7. З'єднайте всі стики за допомогою хомутів повітропроводу. (→ сторінка 32)
  8. При експлуатації в залежному від подачі повітря з приміщення режимі замініть закриту кришку ревізійного отвору коліна 87 відповідною кришкою з забірним отвором повітря для ø 60/100 мм або ø 80/125 мм.

### 6.10.3 Підключення виробу до труби димоходу для розрідження

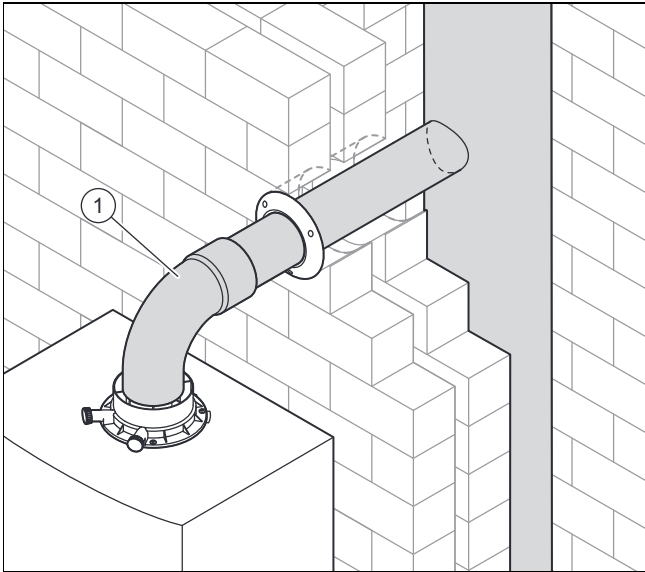

1. Встановіть виріб згідно з описом у посібнику зі встановлення виробу.
2. З'єднайте коліно 87° (1) з приєднувальним патрубком виробу та трубою димоходу.

## Предметний покажчик

<b>В</b>	
Використання за призначенням .....	3
Використання з'єднувального елемента.....	17
Встановлення елемента для очищення.....	17
<b>Г</b>	
Гнучкий димохід $\varnothing$ 80.....	18
<b>Д</b>	
Димар.....	5
Димохід для розрідження.....	29
Документація.....	6
Дощовий ковпак .....	23–24
<b>Е</b>	
Експлуатація в залежному від подачі повітря з приміщення режимі.....	28
Експлуатація в незалежному від подачі повітря з приміщення режимі.....	28
<b>З</b>	
Защіпки .....	17
<b>К</b>	
Кваліфікація .....	3
Корозія .....	5
Кріплення пристрою для полегшення монтажу.....	17
Кріплення телескопічного подовжувача .....	33
<b>М</b>	
Монтаж горизонтального димоходу та повітропроводу.....	19
Монтаж жорсткого димоходу .....	18
Монтаж опорного коліна.....	17
Монтаж опорної шини.....	17
Монтаж патрубку шахти.....	29
Монтаж подовжувачів.....	30
Монтаж проходу через дах $\varnothing$ 60/80 мм .....	24
Монтаж розділювального пристрою.....	30
Монтаж хомута повітропроводу.....	32
<b>О</b>	
Осадження сажі .....	5
<b>П</b>	
Патрубок шахти, експлуатація в залежному від подачі повітря з приміщення режимі.....	28
Патрубок шахти, експлуатація в незалежному від подачі повітря з приміщення режимі.....	28
Підключення $\varnothing$ 80/80 мм .....	19
Приписи .....	5
Прокладання системи підведення повітря та газівідводу.....	16
<b>Р</b>	
Рідкопаливний опалювальний котел.....	5
<b>С</b>	
Сертифікація СЕ .....	5
Система підведення повітря та відведення відпрацьованих газів, підключення.....	28
Спеціаліст.....	3
<b>Т</b>	
Твердопаливний котел .....	5
<b>У</b>	
Удар блискавки .....	5
Утворення льоду.....	5
Утилізація конденсату .....	17
<b>Ш</b>	
Шахтна насадку, пластмаса .....	22–23







**Видавець/виробник****Protherm Production s.r.o.**

Jurkovičova 45 – Skalica – 90901

Tel. 034 6966101 – Fax 034 6966111

Zákaznícka linka 034 6966166

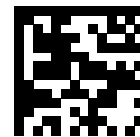
[www.protherm.sk](http://www.protherm.sk)

0020289335\_00

0020289335\_00 – 17.10.2019

**Постачальник****ДП «Вайллант Група Україна»**

вул. Лаврська 16 – 01015 м. Київ

Тел. 044 339 9840 – Факс. 044 339 9842

Гаряча лінія 0800 501 562

[info@protherm.ua](mailto:info@protherm.ua) – [www.protherm.ua](http://www.protherm.ua)

© Ці посібники або їх частини захищені законом про авторські права й можуть тиражуватись або розповсюджуватись тільки з письмового дозволу виробника.

Можливе внесення технічних змін.